

DACIA

DACIA SPRING



1

ΑΝΑΚΑΛΥΨΤΕ ΤΟ SPRING

ΑΝΑΚΑΛΥΨΤΕ ΤΟ



2

ΤΟ SPRING ΣΤΗΝ ΚΑΘΗΜΕΡΙΝΟΤΗΤΑ

ΑΝΑΚΑΛΥΨΤΕ ΤΟ



3

ΕΞΟΠΛΙΣΜΟΣ ΚΑΙ ΤΕΧΝΙΚΑ ΧΑΡΑΚΤΗΡΙΣΤΙΚΑ

ΑΝΑΚΑΛΥΨΤΕ ΤΟ



4

ΤΟ ΠΝΕΥΜΑ ΤΗΣ DACIA: ΟΜΟΡΦΗ ΣΚΕΨΗ

ΑΝΑΚΑΛΥΨΤΕ ΤΟ



ΑΥΤΟΚΙΝΗΤΟ ΦΤΙΑΓΜΕΝΟ ΓΙΑ ΟΛΟΥΣ



ΕΠΙΤΕΛΟΥΣ Η ΗΛΕΚΤΡΟΚΙΝΗΣΗ ΓΙΝΕΤΑΙ ΠΡΟΣΙΤΗ ΣΕ ΟΛΟΥΣ

Το νέο 100% ηλεκτρικό Dacia Spring δεν είναι απλά "cool". Εντυπωσιάζει με τον σχεδιασμό αυτοκινήτου πόλης, αλλά και την εμφάνιση ενός compact SUV. Το εσωτερικό του σας προσφέρει την άνεση και το στιλ που χρειάζεστε και δίνει τη δυνατότητα να απολαύσετε την απaráμιλλη ηρεμία ενός 100% ηλεκτρικού αυτοκινήτου.



ΖΩΝΤΑΝΙΑ ΜΕΣΑ ΑΠΟ ΤΟ ΣΤΙΛ ΤΟΥ SPRING

Ο συνδυασμός της μεγάλης απόστασης από το έδαφος, των "φουσκωμένων" φτερών και των προστατευτικών στα μαρσιέ των θυρών, είναι μερικά από τα στοιχεία που χαρίζουν στο αυτοκίνητο την εμφάνιση ενός compact SUV. Το μπροστινό μέρος διαθέτει μύδες καπό, εντυπωσιακά φωτιστικά σώματα και φαρδύ προφυλακτήρα. Το πίσω μέρος του αυτοκινήτου είναι πιο δυναμικό, με έντονες γραμμές στον προφυλακτήρα, "φουσκωμένα" φτερά και προστατευτική ποδιά. Οι μπάρες οροφής και οι τροχοί τύπου Flexwheel, εξασφαλίζουν την αναβαθμισμένη εμφάνιση του Spring.



Η εμφάνιση του Spring, αντικατοπτρίζει τη δυναμική του προσωπικότητα. Ένα εντυπωσιακό ηλεκτρικό αυτοκίνητο πόλης, που κάνει την καθημερινότητά σας εύκολη, απλή και ταυτόχρονα στιλάτη.



ΜΟΤΙΒΟ "Υ" ΣΤΑ ΠΙΣΩ ΦΩΤΙΣΤΙΚΑ ΣΩΜΑΤΑ



ΦΙΛΟΞΕΝΟ, ΕΞΟΠΛΙΣΜΕΝΟ, ΣΥΝΑΡΠΑΣΤΙΚΟ

Το ήσυχο εσωτερικό του Dacia Spring προσφέρει το επίπεδο άνεσης και το στυλ που χρειάζεστε. Χάρη στον έξυπνα διαρρυθμισμένο χώρο επιβατών και τις όμορφες σχεδιαστικές γραμμές στο εσωτερικό, το περιβάλλον εντός του οχήματος αποτελεί έναν χώρο άνεσης και χαλάρωσης. Όλα τα χειριστήρια, είναι έξυπνα και απολύτως εργονομικά τοποθετημένα στο ταμπλό. Ο κλασικός επιλογέας ταχυτήτων έχει δώσει τη θέση του σε ένα περιστροφικό επιλογέα 3 θέσεων: Drive/Neutral/Reverse.

Μία πληθώρα συστημάτων και λειτουργιών, κάνει την οδήγηση ευκολότερη: ηλεκτρική υποβοήθηση τιμονιού, κεντρικό κλείδωμα με τηλεχειρισμό, ηλεκτρικά ρυθμιζόμενοι εξωτερικοί καθρέπτες, air-condition και τέσσερα ηλεκτρικά παράθυρα. Όλα στον βασικό εξοπλισμό.

Το σύστημα πολυμέσων με την οθόνη των 7" και η κάμερα οπισθοπορείας, θα κάνουν τις μετακινήσεις σας εντός και εκτός πόλης, ευκολότερες. Για την ασφάλειά σας, το βλέμμα σας δεν αποσπάται από το δρόμο χάρη στην ψηφιακή οθόνη στο κέντρο του πίνακα οργάνων. Η δυνατότητα φωνητικής αναγνώρισης σας επιτρέπει να διατηρείτε πάντα τα χέρια σας στο τιμόνι. Νέος αέρας, νέα τάση, ξεχάστε οτιδήποτε δεν είναι σημαντικό και απολαύστε τα απαραίτητα, με τους υπόλοιπους συνεπιβάτες σας.



ΨΗΦΙΑΚΟΣ ΠΙΝΑΚΑΣ ΟΡΓΑΝΩΝ



ΠΕΡΙΣΤΡΟΦΙΚΟΣ ΕΠΙΛΟΓΕΑΣ ΜΕ ΧΡΩΜΙΟ

MENΟΥ

Η ΗΛΕΚΤΡΟΚΙΝΗΣΗ ΓΙΝΕΤΑΙ ΠΛΕΟΝ ΠΡΟΣΙΤΗ ΣΕ ΟΛΟΥΣ

Ανακαλύψτε το Dacia Spring, ηλεκτρικό αυτοκίνητο εύκολο στην οδήγηση και ευρύχωρο. Με αυτονομία που φτάνει τα 310 χλμ. εντός πόλης, εύκολη και γρήγορη φόρτιση, συστήματα συνδεσιμότητας και ασφαλείας, διαθέτει τα πάντα για την ευχαρίστησή σας.



ΑΥΤΟΝΟΜΙΑ ΚΑΙ ΕΥΕΛΙΞΙΑ

Ο κινητήρας του Dacia Spring ενσωματώνει όλη την τεχνογνωσία του Ομίλου Renault πάνω στον τομέα της ηλεκτροκίνησης και αποδίδει 65hp (48kW), σε συνδυασμό με μία μπαταρία κίνησης 27.4 kWh. Ο ηλεκτροκινητήρας του Spring προσφέρει άμεση επιτάχυνση και εξασφαλίζει οδηγική ευχαρίστηση.

Με το Dacia Spring, απολαμβάνετε αυτονομία έως και 310 χλμ. εντός πόλης χωρίς να χρειαστείτε επαναφόρτιση, ανάλογα πάντα και με τις συνθήκες. Διανύοντας περι τα 30 χλμ. ημερησίως (Ευρωπαϊκός Μ.Ο.) μπορείτε να ολοκληρώσετε τις μετακινήσεις μίας εβδομάδας, εντός και εκτός πόλης, χωρίς φόρτιση, καθώς η μικτή αυτονομία του Spring ανέρχεται στα 220 χλμ.



Υπάρχει μία ευρεία γκάμα επιλογών φόρτισης: από την οικιακή παροχή του σπιτιού σας με το καλώδιο οικιακής φόρτισης mode 2, από Wallbox με το καλώδιο γρήγορης φόρτισης mode 3, ή από ένα σταθμό συνεχούς ρεύματος (DC) ταχείας φόρτισης, που επαναφορτίζει το 80% της χωρητικότητας της μπαταρίας σε λιγότερο από μία ώρα.

Εάν γνωρίζετε να διαχειρίζεστε τη διάρκεια της μπαταρίας του smartphone σας, τότε η διαχείριση του 100% ηλεκτρικού σας Spring, γίνεται παιχνίδι!



ΤΕΧΝΟΛΟΓΙΑ ΗΛΕΚΤΡΟΚΙΝΗΣΗΣ



ΜΙΚΡΟ ΕΞΩΤΕΡΙΚΑ ΑΛΛΑ ΤΟΣΟ ΕΥΡΥΧΩΡΟ ΕΣΩΤΕΡΙΚΑ

Συμπαγές εξωτερικά, το 100% ηλεκτρικό Spring αποκαλύπτει ένα ευρύχωρο και φιλόξενο εσωτερικό. Καθίστε άνετα και εκμεταλλευθείτε τα 4 αναπαυτικά του καθίσματα. Στο πίσω μέρος ξεχωρίζει το ύψος της καμπίνας και τα 100χλστ. για τα γόνατα των επιβατών. Χάρη στο αναδιπλούμενο πίσω κάθισμα, σας δίνεται η δυνατότητα να προσαρμόσετε οποιαδήποτε στιγμή και ανάλογα με τις ανάγκες σας, το χώρο αποσκευών. Με αυτό τον τρόπο η μεταφορά μεγάλων φορτίων δεν αποτελεί πρόβλημα.

Ένα ακόμα δυνατό σημείο του εσωτερικού του αυτοκινήτου, είναι και η συνολική χωρητικότητα των αποθηκευτικών χώρων που φτάνει τα 23.1 λίτρα. Είναι σίγουρο ότι όλα σας τα προσωπικά αντικείμενα θα βρουν το χώρο τους, είτε στο κλειστό ντουλαπάκι του συνοδηγού, ή στις θήκες των θυρών, ή και στην κεντρική κονσόλα. Επίσης, οι πίσω επιβάτες έχουν στη διάθεσή τους τις θήκες στις πλάτες των εμπρός καθισμάτων.



Και επειδή το Spring είναι το ηλεκτρικό αυτοκίνητο που ανταποκρίνεται σε όλες τις προκλήσεις, ο εκπληκτικός χώρος αποσκευών των 290 λίτρων, μπορεί να φτάσει μέχρι και τα 620 λίτρα, προσφέροντας τη μεγαλύτερη χωρητικότητα στην κατηγορία του. Το εσωτερικό του Spring είναι φιλόξενο σε όλα τα επίπεδα!



290 ΛΙΤΡΑ ΧΩΡΟΣ ΑΠΟΣΚΕΥΩΝ





ΣΥΝΔΕΔΕΜΕΝΟ ΚΑΙ ΔΙΚΤΥΩΜΕΝΟ

Παραμείνετε συνδεδεμένοι με την ψηφιακή σας ζωή με το εύκολο στη χρήση και πλήρως δικτυωμένο σύστημα πολυμέσων του 100% ηλεκτρικού Spring. Αγγίξτε απλά την οθόνη αφής 7" του συστήματος πολυμέσων Media Nav. Αποκτήστε πρόσβαση στο σύστημα πλοήγησης (δωρεάν αναβαθμίσεις χαρτών για 3 χρόνια μέσω του MAP CARE), καθώς και στο ψηφιακό ραδιόφωνο DAB. Απολαύστε τις αγαπημένες σας εφαρμογές μέσω της λειτουργίας κατοπτρισμού κινητού τηλεφώνου, συμβατό με Apple CarPlay™ και Android Auto™. Θύρα USB, θύρα AUX και όλες οι φορητές σας ηλεκτρονικές συσκευές συνδέονται άμεσα με το Spring σας!

Για ακόμα περισσότερη ασφάλεια, ενεργοποιήστε από το τιμόνι, τη λειτουργία φωνητικού ελέγχου και χειριστείτε τα πάντα με φωνητικές εντολές. Το Spring επίσης διαθέτει σύστημα Bluetooth® το οποίο σας δίνει την δυνατότητα αναπαραγωγής μουσικής και hands-free ομιλίας. Όλα όσα χρειάζεστε για να παραμείνετε συνδεδεμένοι και δικτυωμένοι παρέχονται στον βασικό εξοπλισμό του Spring σας!

Το Android Auto™ είναι σήμα κατατεθέν της Google Inc.
Το Apple CarPlay™ είναι σήμα κατατεθέν της Apple Inc.



ΟΔΗΓΗΣΗ ΜΕ ΑΠΟΛΥΤΗ ΑΣΦΑΛΕΙΑ

Μοντέρνο αλλά και ασφαλές τόσο στην πόλη όσο και στον αυτοκινητόδρομο, το Dacia Spring είναι ένα 100% ηλεκτρικό αυτοκίνητο με όλα τα απαραίτητα συστήματα ενεργητικής και παθητικής ασφάλειας. Επιπλέον του ABS, του ESP, του ηλεκτρονικού καταναεμητή δύναμης πέδησης και των 6 αερόσακων, το Spring διαθέτει στον βασικό του εξοπλισμό τεχνολογίες υποβοήθησης οδήγησης, που κάνουν ευκολότερα και ασφαλέστερα τα ταξίδια σας.

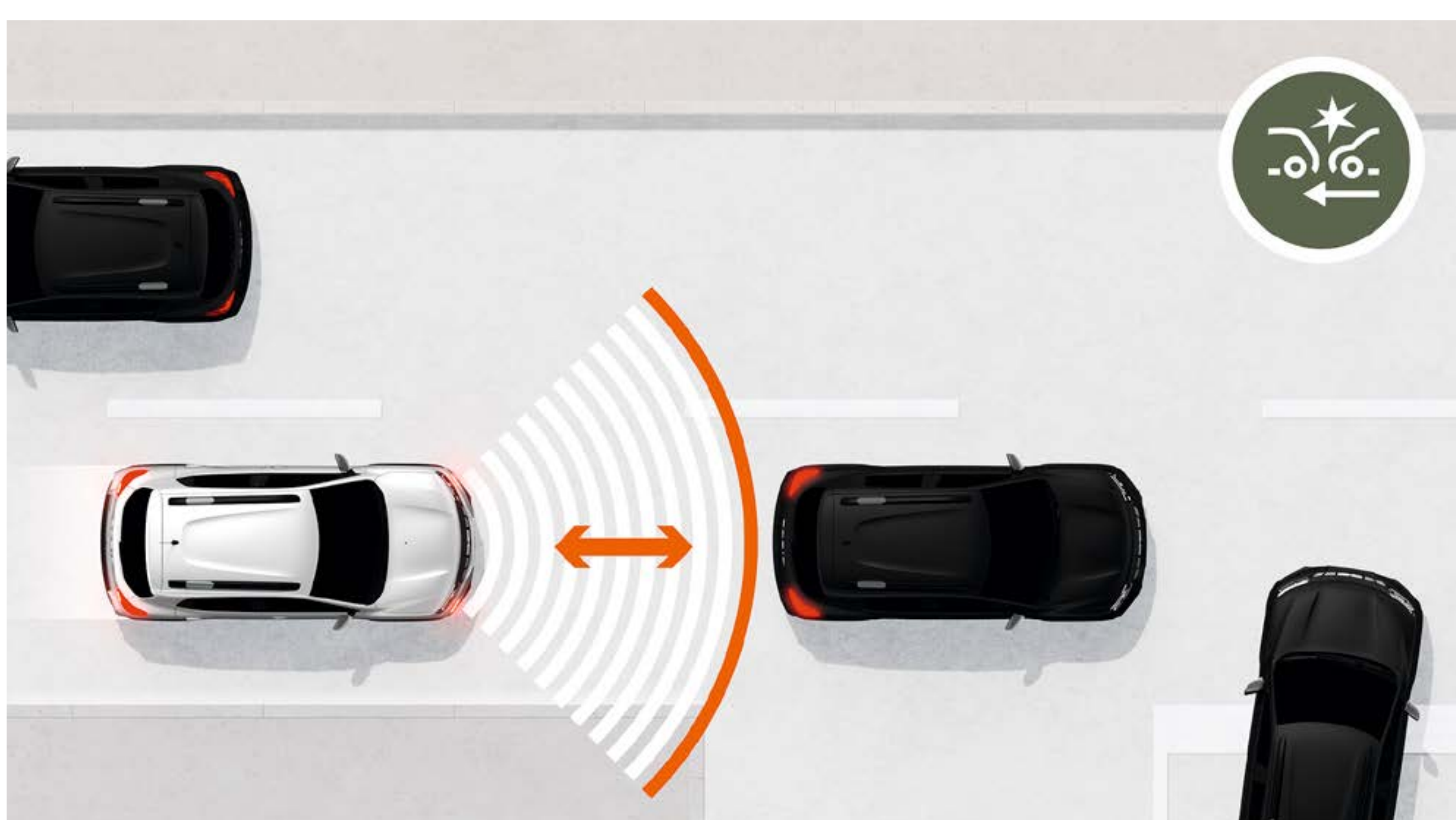

ΑΥΤΟΜΑΤΟ ΣΥΣΤΗΜΑ ΠΕΔΗΣΗΣ ΕΚΤΑΚΤΗΣ ΑΝΑΓΚΗΣ (ΑΕΒ)

Μερικές φορές είναι δύσκολο να εκτιμήσετε τον κίνδυνο σύγκρουσης με το προπορευόμενο αυτοκίνητο. Το σύστημα αναγνωρίζει τον κίνδυνο και σας στέλνει οπτικές και ηχητικές προειδοποιήσεις. Εάν ο οδηγός καθυστερήσει να αντιδράσει, το σύστημα ενεργοποιεί το σύστημα πέδησης ή ενισχύει τη δύναμη πέδησης.

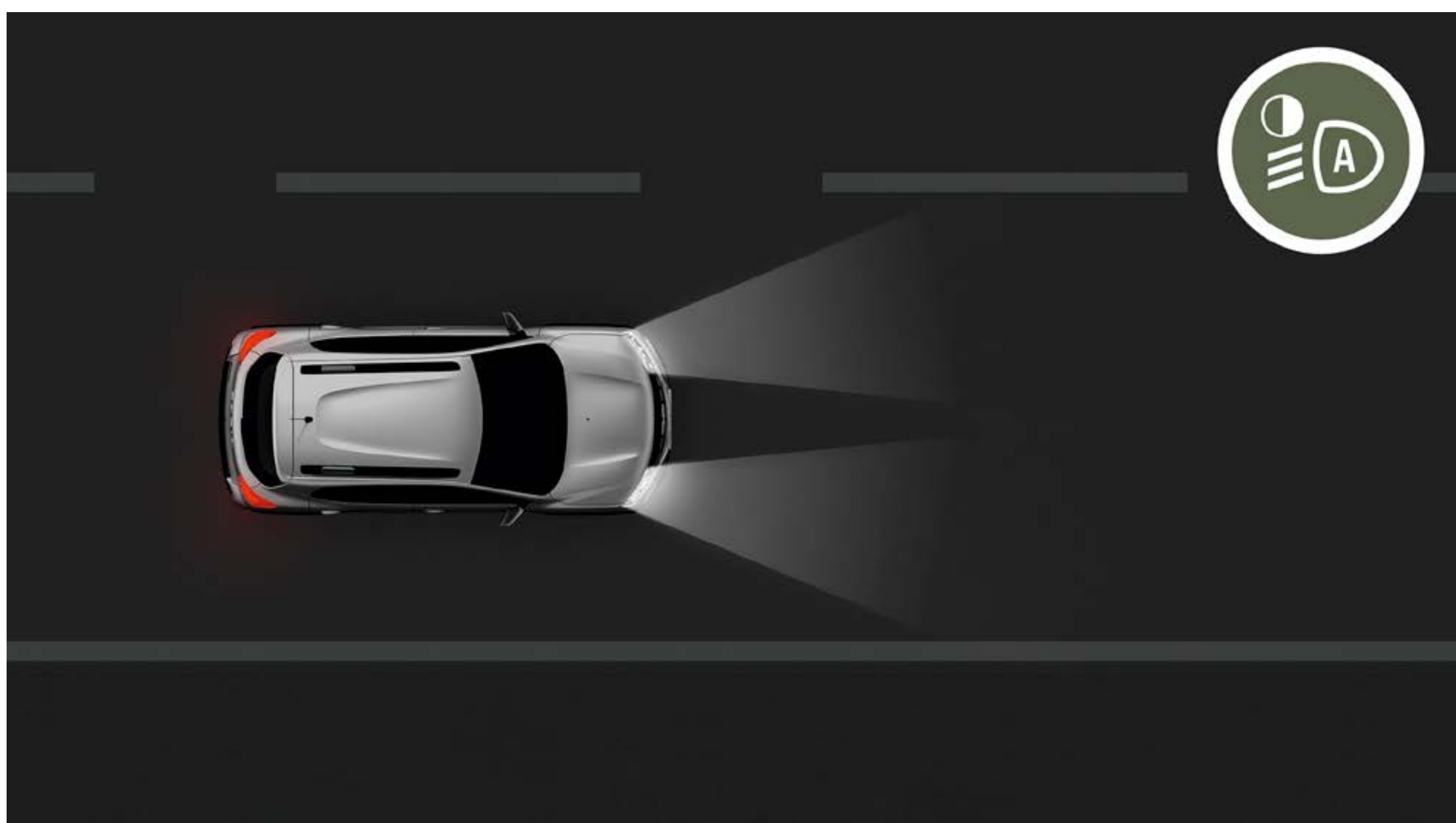

ΑΥΤΟΜΑΤΗ ΛΕΙΤΟΥΡΓΙΑ ΦΩΤΩΝ

Είναι πλέον αδύνατο να ξεχάσετε να ενεργοποιήσετε τα φώτα όταν μπαίνετε σε ένα τούνελ ή όταν βραδιάζει. Ο αισθητήρας φωτός στο παρμπρίζ αναγνωρίζει την έλλειψη φυσικού ή τεχνητού φωτισμού (στην πόλη για παράδειγμα) και στη συνέχεια ενεργοποιεί αυτόματα την μεσαία σκάλα φώτων.

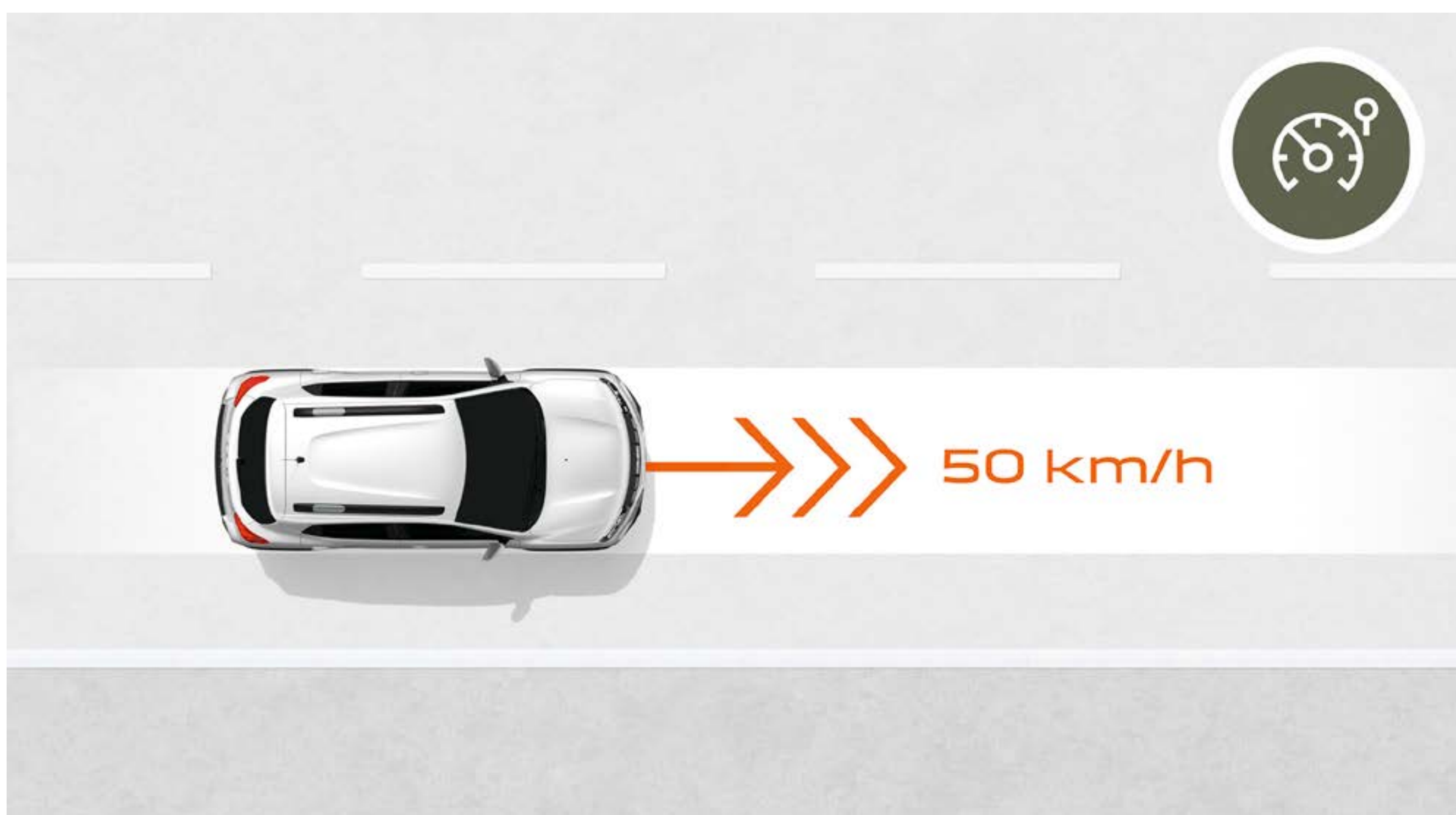

ΠΕΡΙΟΡΙΣΤΗΣ ΤΑΧΥΤΗΤΑΣ

Τα όρια ταχύτητας μας αναγκάζουν να παρακολουθούμε συνέχεια το ταχύμετρο. Με τον ρυθμιζόμενο περιοριστή ταχύτητας σας δίνεται η δυνατότητα να ορίσετε εσείς την μέγιστη ταχύτητα που θέλετε να κινείστε, ώστε να οδηγείτε χωρίς το άγχος της υπέρβασης των ορίων ταχύτητας!

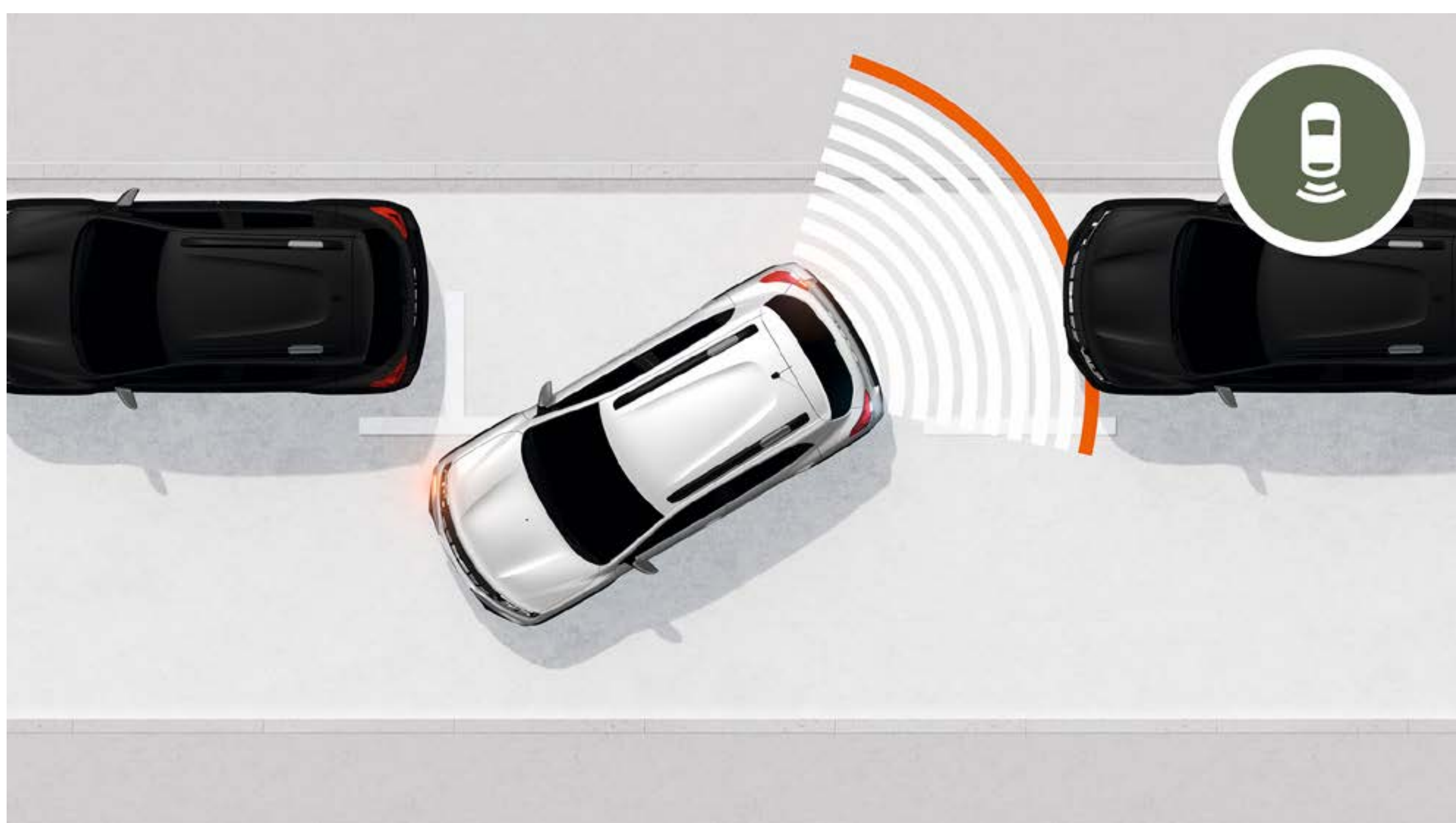

ΠΙΣΩ ΑΙΣΘΗΤΗΡΕΣ ΣΤΑΘΜΕΥΣΗΣ & ΚΑΜΕΡΑ ΟΠΙΣΘΟΠΟΡΙΑΣ

Στην πόλη κάθε θέση στάθμευσης είναι πολύτιμη. Το σύστημα στάθμευσης του Spring σας προειδοποιεί με ένα ηχητικό σήμα, μόλις εντοπίσει εμπόδιο στο πίσω μέρος του αυτοκινήτου καθώς κινείστε με όπισθεν. Επίσης, στην οθόνη πολυμέσων προβάλλεται η εικόνα του περιβάλλοντα χώρου πίσω από το Spring σας.

ΑΝΑΚΑΛΥΨΤΕ ΤΟΝ ΕΞΟΠΛΙΣΜΟ

ΧΡΩΜΑΤΟΛΟΓΙΟ



ΕΣΩΤΕΡΙΚΗ & ΕΞΩΤΕΡΙΚΗ ΔΙΑΜΟΡΦΩΣΗ



ΑΞΕΣΟΥΑΡ



ΤΕΧΝΙΚΑ ΧΑΡΑΚΤΗΡΙΣΤΙΚΑ



ΒΑΣΙΚΟΣ & ΠΡΟΑΙΡΕΤΙΚΟΣ ΕΞΟΠΛΙΣΜΟΣ



ΔΙΑΣΤΑΣΕΙΣ



ΧΡΩΜΑΤΟΛΟΓΙΟ



Μπλε Morning Breeze-RRR⁽¹⁾



Ασημί Diamond-KQE⁽¹⁾



Λευκό Polar-QPA



Μπλε Stonewash-RRN⁽¹⁾



Πράσινο Khaki-DQH⁽²⁾

(1) Μεταλλικό χρώμα. (2) Χρώμα ειδικής επεξεργασίας.

ΕΣΩΤΕΡΙΚΗ & ΕΞΩΤΕΡΙΚΗ ΔΙΑΜΟΡΦΩΣΗ

EXTREME & EXTREME PLUS



ΒΑΣΙΚΟΣ ΕΞΟΠΛΙΣΜΟΣ ΕΚΔΟΣΗΣ EXTREME & EXTREME PLUS

ΕΞΩΤΕΡΙΚΗ ΔΙΑΜΟΡΦΩΣΗ

- Τροχοί DORIA 14" flexwheel two-tone
- Εφεδρικός τροχός κανονικών διαστάσεων⁽¹⁾
- Ηλεκτρικά ρυθμιζόμενοι εξωτερικοί καθρέπτες
- LED φώτα ημέρας
- Αισθητήρας φώτων
- Καφέ Copper διακόσμηση σε: καλύμματα εξωτερικών καθρεπτών εμπρός προφυλακτήρα ράγες οροφής

ΕΣΩΤΕΡΙΚΗ ΔΙΑΜΟΡΦΩΣΗ

- Δερμάτινες TEP επενδύσεις καθισμάτων
- Ηλεκτρικά παράθυρα εμπρός και πίσω
- Κάθισμα πίσω με ανακλινόμενη πλάτη
- Air-condition
- Κεντρικό κλειδωμα με τηλεχειρισμό
- Ηλεκτρική υποβοήθηση τιμονιού
- Καφέ Copper διακόσμηση σε: κεντρική κονσόλα ταμπλό εμπρός θύρες αεραγωγούς

ΑΣΦΑΛΕΙΑ

- ABS, EBA, ESC, ASR
- Υποβοήθησης εκκίνησης σε οδόστρωμα με κλίση
- Παρακολούθησης απώλειας πίεσης ελαστικών

- Ρυθμιζόμενος περιοριστής ταχύτητας
- Αερόσακοι μετωπικοί οδηγού και συνοδηγού
- Αερόσακοι πλευρικοί εμπρός
- Αερόσακοι τύπου κουρτίνας εμπρός και πίσω
- Συμπυκνωμένη κολόνα τιμονιού
- ISOFIX στα πίσω καθίσματα
- Κλήση έκτακτης ανάγκης (e-call)
- Προειδοποίησης εμπρόσθιας σύγκρουσης
- Αυτόματη πέδηση έκτακτης ανάγκης
- Πίσω αισθητήρες παρκαρίσματος
- Κάμερα οπισθοπορίας

ΠΟΛΥΜΕΣΑ

- Ψηφιακός πίνακας οργάνων με οθόνη 3,5"
- Bluetooth (αναπαραγωγή μουσικής & hands-free ομιλία)
- 1x USB θύρα εμπρός & Πρίζα 12V στην κεντρική κονσόλα
- Media Nav με οθόνη αφής 7" και σύστημα πλοήγησης
- Android Auto & Apple CarPlay

ΣΥΣΤΗΜΑ ΗΛΕΚΤΡΟΚΙΝΗΣΗΣ

- AC 6,6 kW Ενσωματωμένος φορτιστής
- DC 30 kW Υποδοχή φόρτισης CCS2⁽¹⁾
- Καλώδιο οικιακής φόρτισης mode 2⁽¹⁾
- Καλώδιο γρήγορης φόρτισης mode 3

⁽¹⁾ προαιρετικός εξοπλισμός έκδοσης EXTREME/
βασικός εξοπλισμός μόνο στην έκδοση EXTREME PLUS

MENΟΥ

ΑΞΕΣΟΥΑΡ



ΠΛΕΥΡΙΚΑ ΠΡΟΣΤΑΤΕΥΤΙΚΑ ΘΥΡΩΝ & ΕΜΠΡΟΣ ΚΑΙ ΠΙΣΩ ΛΑΣΠΩΤΗΡΕΣ
Διαφοροποιήστε το στιλ του Spring σας προστατεύοντας παράλληλα το κάτω μέρος των θυρών. Οι λασπωτήρες προστατεύουν αποτελεσματικά το αμάξωμα από πέτρες και χαλίκια.

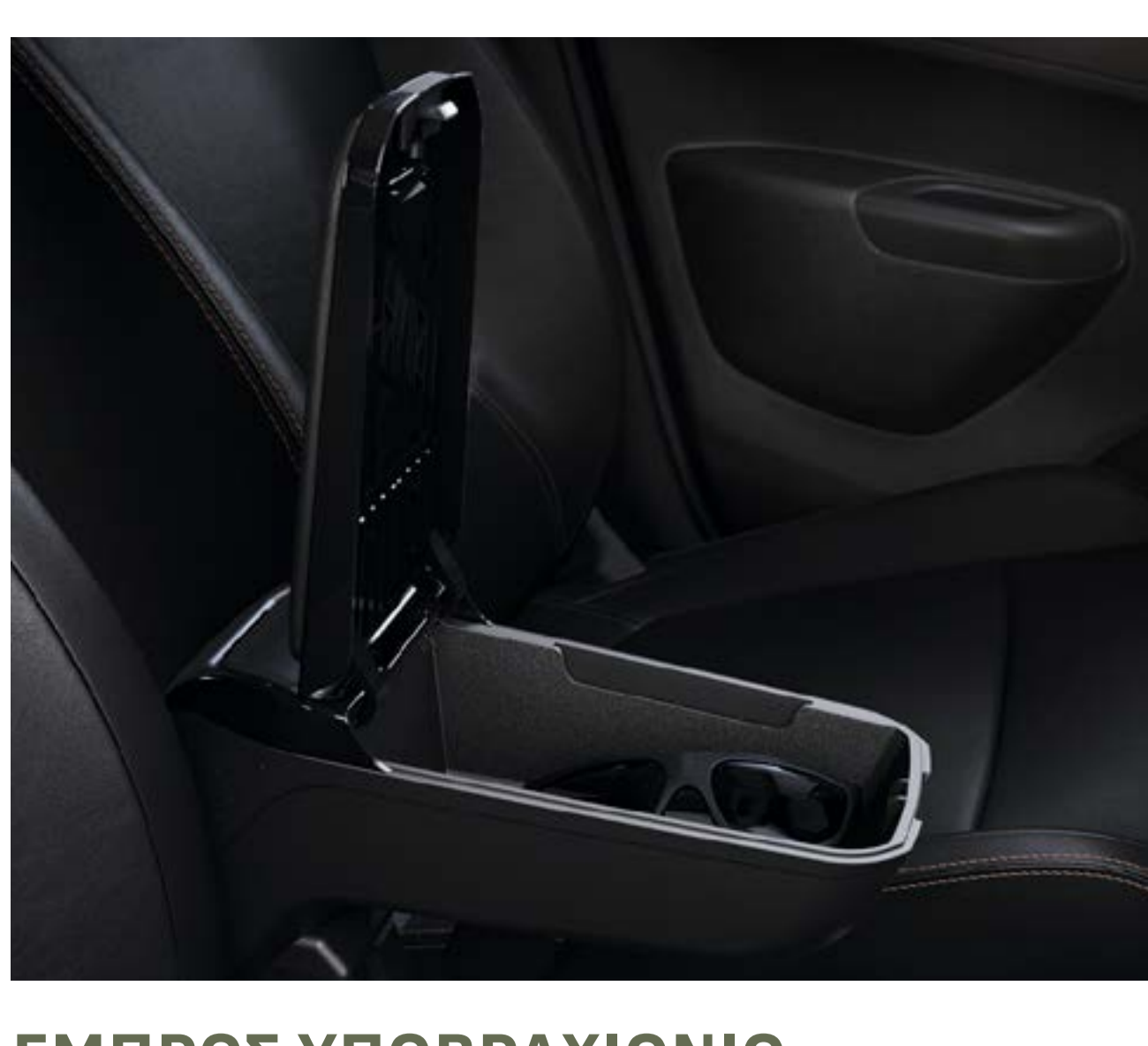

ΕΜΠΡΟΣ ΥΠΟΒΡΑΧΙΟΝΙΟ
Βελτιώστε την άνεσή σας και εκμεταλλευθείτε τον επιπλέον και με εύκολη πρόσβαση, αποθηκευτικό χώρο.



ΑΠΟΣΠΩΜΕΝΟ ΠΑΤΩΜΑ ΧΩΡΟΥ ΑΠΟΣΚΕΥΩΝ

Αφαιρούμενο χώρισμα, τοποθετημένο κάτω από το πάτωμα του χώρου αποσκευών σας. Διαθέτει τρεις αποθηκευτικούς χώρους, ιδανικό για τη φύλαξη καλωδίων φόρτισης.



ΠΟΤΗΡΟΘΗΚΗ ΠΟΛΛΑΠΛΩΝ ΛΕΙΤΟΥΡΓΙΩΝ

Ποτηροθήκη πολύ πρακτική για μικρά ή μεγάλα ταξίδια. Σας παρέχει άμεση πρόσβαση στο αγαπημένο σας ρόφημα, με ασφάλεια κατά την διάρκεια της διαδρομής.



ΠΑΤΑΚΙΑ ΠΙΣΩ ΘΕΣΕΩΝ
Εξασφαλίστε την προστασία του πατώματος κουμπώνοντας απλά τα πατάκια με δύο κλιπς. Αδιάβροχα και πολύ εύκολα στον καθαρισμό.



ΔΙΑΚΟΣΜΗΤΙΚΑ ΜΑΡΣΠΙΕ & ΠΑΤΑΚΙΑ ΜΟΚΕΤΑΣ ΜΕ ΛΟΓΟΤΥΠΟ SPRING
Η κομψότητα και το μοντέρνο στιλ ενισχύονται με τα διακοσμητικά μαρσπιέ. Εξοπλίστε το Spring σας με πατάκια μοκέτας δημιουργώντας ένα πιο ζεστό εσωτερικό για τους επιβάτες.



EASYFLEX ΠΡΟΣΤΑΤΕΥΤΙΚΟ ΠΑΤΩΜΑΤΟΣ ΧΩΡΟΥ ΑΠΟΣΚΕΥΩΝ

Καλύπτει ολόκληρο τον χώρο φόρτωσης για τη μεταφορά μεγάλων αντικειμένων. Ευέλικτο και αδιάβροχο, αυτό το κάλυμμα διπλώνει και ξεδιπλώνει εύκολα για να προσαρμόζεται στη θέση των πίσω καθισμάτων, ακόμα και όταν αυτά είναι αναδιπλωμένα.



ΚΑΛΥΜΜΑ ΧΩΡΟΥ ΑΠΟΣΚΕΥΩΝ 2 ΟΦΕΩΝ

Διατηρείτε καθαρό τον χώρο αποσκευών και την εργοστασιακή μοκέτα ανέπαφη! Μεταφέρετε τα πάντα πάνω στο αδιάβροχο κάλυμμα με τα υπερυψωμένα πλευρικά τμήματα που συγκρατούν τα υγρά.



ΑΣΥΡΜΑΤΗ ΦΟΡΤΙΣΗ ΚΙΝΗΤΟΥ

Άνετος και απλός τρόπος φόρτισης του κινητού σας ασύρματα.

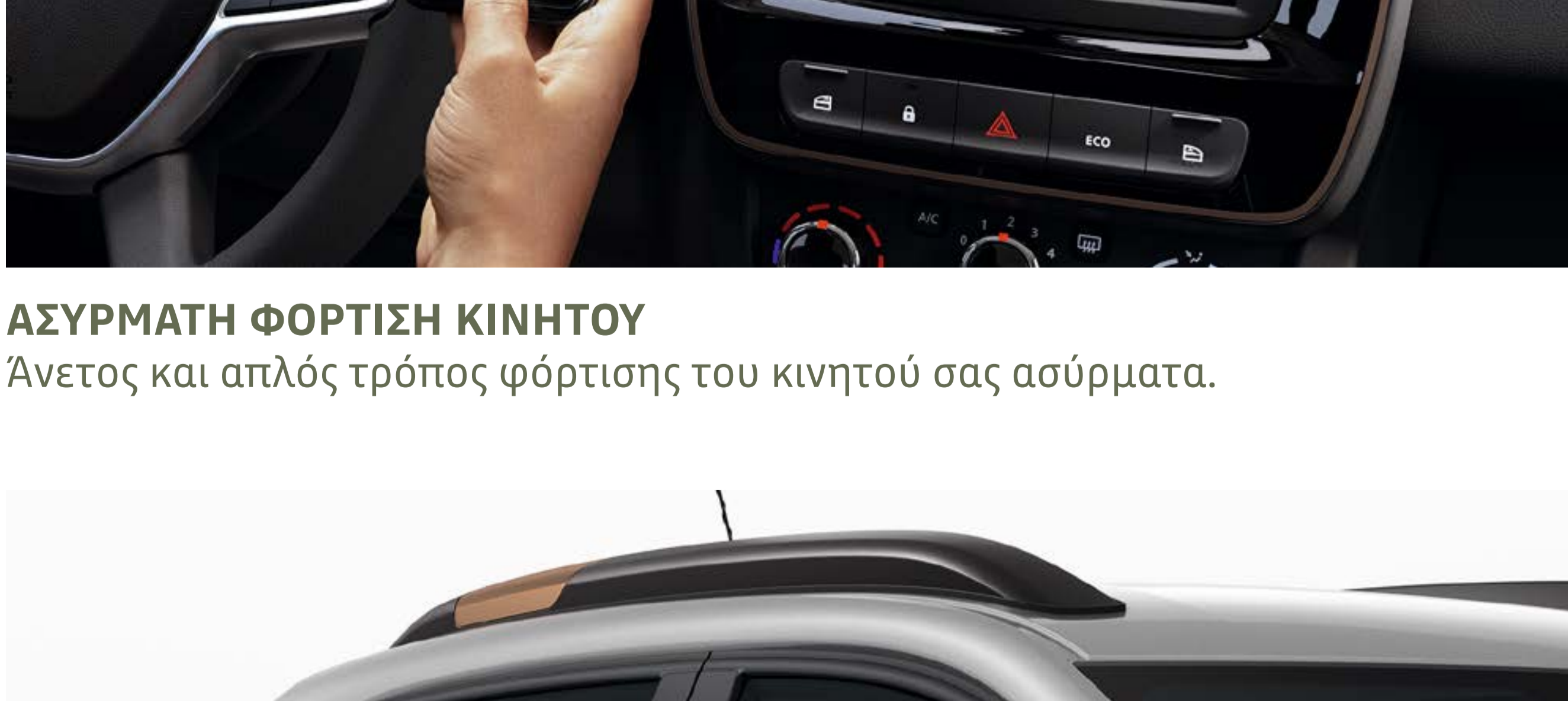

ΠΡΟΣΤΑΤΕΥΤΙΚΑ ΘΥΡΩΝ ΚΑΙ ΚΑΘΡΕΠΤΩΝ

Τονίζουν το στιλ του Spring σας, προστατεύοντας από χτυπήματα και γρατζουνιές τα ευαίσθητα σημεία, όπως οι άκρες των εμπρός και πίσω θυρών και οι καθρέπτες.

ΤΕΧΝΙΚΑ ΧΑΡΑΚΤΗΡΙΣΤΙΚΑ

ELECTRIC 65

ΚΙΝΗΤΗΡΑΣ

Τύπος κινητήρα	Σύγχρονος ηλεκτροκινητήρας μόνιμου μαγνήτη
Μέγιστη ισχύς hp (kW)/σ.α.λ.	65 (48)/4.057-6.000
Μέγιστη ροπή Nm/σ.α.λ.	113/500-4.057

ΤΥΠΟΣ ΚΙΒΩΤΙΟΥ

Τύπος-αριθμ. σχέσεων	Αυτόματο/1
Τεχνολογία κιβωτίου ταχυτήτων	Μειωτήρας μονής ταχύτητας

ΜΠΑΤΑΡΙΑ ΚΙΝΗΣΗΣ

Χωρητικότητα (kWh)	27.4 kWh
Τύπος	Ιόντων Λιθίου
Βολτ (V)	262.8 V
Συστοιχίες/Στοιχεία	12/72
Βάρος (kg)	188 +/- 5

ΕΠΙΔΟΣΕΙΣ

Μέγιστη ταχύτητα (χλμ./ώρα)	125
Επιτάχυνση 0-100 χλμ./ώρα (δλ.)	13.7
Επιτάχυνση 0-50 χλμ./ώρα (δλ.)	3.9

ΑΥΤΟΝΟΜΙΑ

Αυτονομία αστικού κύκλου WLTP (km)	310
Αυτονομία μικτού κύκλου WLTP (km)	220

ΚΑΤΑΝΑΛΩΣΗ

Πρωτόκολλο έγκρισης τύπου	WLTP ⁽¹⁾
Κατανάλωση αστικού κύκλου WLTP (kWh/100 km)	10.4
Κατανάλωση μικτού κύκλου WLTP (kWh/100 km)	14.5

ΦΟΡΤΙΣΗ ΜΠΑΤΑΡΙΑΣ ΚΙΝΗΣΗΣ

Ενσωματωμένος φορτιστής AC	Μονοφασικός 6.6 kW
Οικιακή φόρτιση AC mode 2 (0-100% με 2.3 kW)	13ω32λ
Οικιακή φόρτιση AC mode 2 (0-100% με 3.7 kW) - πρίζα Green Up	8ω28λ
Γρήγορη φόρτιση AC mode 3 (0-100% με 6.6 kW)	4ω51λ
Ταχεία φόρτιση DC mode 4 (0-80% με 30 kW)	56λ

ΠΡΟΓΡΑΜΜΑ ΟΔΗΓΗΣΗΣ ΑΥΞΗΣΗΣ ΑΥΤΟΝΟΜΙΑΣ

ECO mode	Ναι
----------	-----

ΣΥΣΤΗΜΑ ΔΙΕΥΘΥΝΣΗΣ & ΑΝΑΡΤΗΣΗΣ

Ανάρτηση εμπρός άξονα	Τύπου McPherson
Ανάρτηση πίσω άξονα	Ημιάκαμπτος άξονας
Τύπος συστήματος διεύθυνσης	Με ηλεκτρική υποβοήθηση
Διάμετρος κύκλου στροφής μεταξύ πεζοδρομίων (μ.)	9.5
Στροφές τιμονιού από τέρμα σε τέρμα	3.44

ΣΥΣΤΗΜΑ ΠΕΔΗΣΗΣ

Εμπρός	Αεριζόμενοι δίσκοι 238mm
Πίσω	Ταμπούρα 170mm

ΤΡΟΧΟΙ ΚΑΙ ΕΛΑΣΤΙΚΑ

Μέγεθος τροχών	14"
Διαστάσεις ελαστικών	165/70 R14

ΒΑΡΗ (kg)

Βάρος κενού αμαξώματος	975
Ωφέλιμο φορτίο	325/340
Μέγιστο μικτό βάρος (GVW)	1.300

(1) WLTP (Worldwide Harmonized Light Vehicle Test Procedures): αυτό το νέο πρωτόκολλο παρέχει αποτελέσματα πολύ πιο κοντά σε αυτά της καθημερινής χρήσης σε σύγκριση με το πρωτόκολλο NEDC. Η κατανάλωση και οι εκπομπές CO₂ πιστοποιούνται χρησιμοποιώντας μια τυπική, ελεγχόμενη μέθοδο. Η ίδια για όλους τους κατασκευαστές, ώστε να είναι δυνατή η σύγκριση των οχημάτων μεταξύ τους.

MENΟΥ

ΒΑΣΙΚΟΣ & ΠΡΟΑΙΡΕΤΙΚΟΣ ΕΞΟΠΛΙΣΜΟΣ

EXTREME

EXTREME PLUS

ΕΞΩΤΕΡΙΚΗ ΔΙΑΜΟΡΦΩΣΗ

LED φώτα ημέρας	•	•
Πίσω φωτιστικά σώματα με μοτίβο Y	•	•
Εμπρός γρίλια	Λευκή	Λευκή
Εξωτερικές χειρολαβές θυρών	Χρώμα αμαξώματος	Χρώμα αμαξώματος
Εξωτερικοί καθρέπτες	Καφέ Copper	Καφέ Copper
14" Doria Flexwheel τροχοί	Μαύρο diamond cut σχήμα	Μαύρο diamond cut σχήμα
Διακοσμητικές ράγες οροφής	Μαύρο και Καφέ Copper	Μαύρο και Καφέ Copper
Μεταλλικό χρώμα	○	○

ΕΣΩΤΕΡΙΚΗ ΔΙΑΜΟΡΦΩΣΗ

Διακοσμητικά αεραγωγών και κεντρικής κονσόλας ταμπλό	Καφέ Copper	Καφέ Copper
Εσωτερικές χειρολαβές θυρών	Χρώμιο	Χρώμιο
Επενδύσεις καθισμάτων	Δερμάτινες TEP σε μαύρο χρώμα/καφέ Copper ραφές	Δερμάτινες TEP σε μαύρο χρώμα/καφέ Copper ραφές
Χρώμιο σε: χειριστήρια κλιματισμού, επιλογή ταχυτήτων, τιμόνι	•	•
Διακόσμηση εσωτερικού θυρών	Καφέ Copper	Καφέ Copper

ΑΝΕΣΗ

Air-condition	•	•
Αυτόματο κλείδωμα θυρών όταν κινείται το όχημα	•	•
Κεντρικό κλείδωμα με τηλεχειρισμό	•	•
Κάθισμα πίσω με ανακλινόμενη πλάτη	•	•
Ηλεκτρικά παράθυρα εμπρός και πίσω	•	•
Θήκες στην πλάτη εμπρός καθισμάτων	•	•

ΣΥΣΤΗΜΑΤΑ ΑΣΦΑΛΕΙΑΣ

Σύστημα αντιμπλοκαρίσματος τροχών (ABS) & Υποβοήθηση φρεναρίσματος έκτακτης ανάγκης (EBA)	•	•
Αυτόματο σύστημα πέδησης έκτακτης ανάγκης (AEB)	•	•
Σύστημα υποβοήθησης εκκίνησης σε οδόστρωμα με κλίση (HSA)	•	•
Κλήση έκτακτης ανάγκης (e-call)	•	•
Αερόσακοι μετωπικοί οδηγού και συνοδηγού/ δυνατότητα απενεργοποίησης αερόσακου συνοδηγού	•/•	•/•
Αερόσακοι πλευρικοί εμπρός & τύπου κουρτίνας εμπρός και πίσω	•	•
Πίσω αισθητήρες παρκαρίσματος & Κάμερα οπισθοπορείας	•	•
Ρυθμιζόμενος περιοριστής ταχύτητας (Speed Limiter)	•	•
Σύστημα παρακολούθησης απώλειας πίεσης ελαστικών (TPMS)	•	•
Εφεδρικός τροχός κανονικών διαστάσεων	○	•
Κιτ επισκευής ελαστικού	•	-
ISOFIX στα πίσω καθίσματα	•	•

ΟΡΑΤΟΤΗΤΑ

Ηλεκτρικά ρυθμιζόμενοι εξωτερικοί καθρέπτες	•	•
Θερμαινόμενο πίσω κρύσταλλο χώρου αποσκευών	•	•

ΠΟΛΥΜΕΣΑ

Ψηφιακός πίνακας οργάνων με οθόνη 3,5"	•	•
Media Nav: Οθόνη αφής 7", Σύστημα πλοήγησης, Android Auto™ & Apple CarPlay™, Bluetooth, 1x USB & 1x AUX, DAB, 2 ηχεία	•	•

ΦΟΡΤΙΣΗ

Καλώδιο οικιακής φόρτισης mode 2 (5μ.)	○	•
Καλώδιο γρήγορης φόρτισης mode 3 (5μ.)	•	•
Υποδοχή φόρτισης CCS2 - DC 30 kW	○	•

-: Μη διαθέσιμο •: Βασικός εξοπλισμός ○: Προαιρετικός εξοπλισμός.
Το Android Auto™ είναι σήμα κατατεθέν της Google Inc.
Το Apple CarPlay™ είναι σήμα κατατεθέν της Apple Inc.

MENΟΥ

ΔΙΑΣΤΑΣΕΙΣ

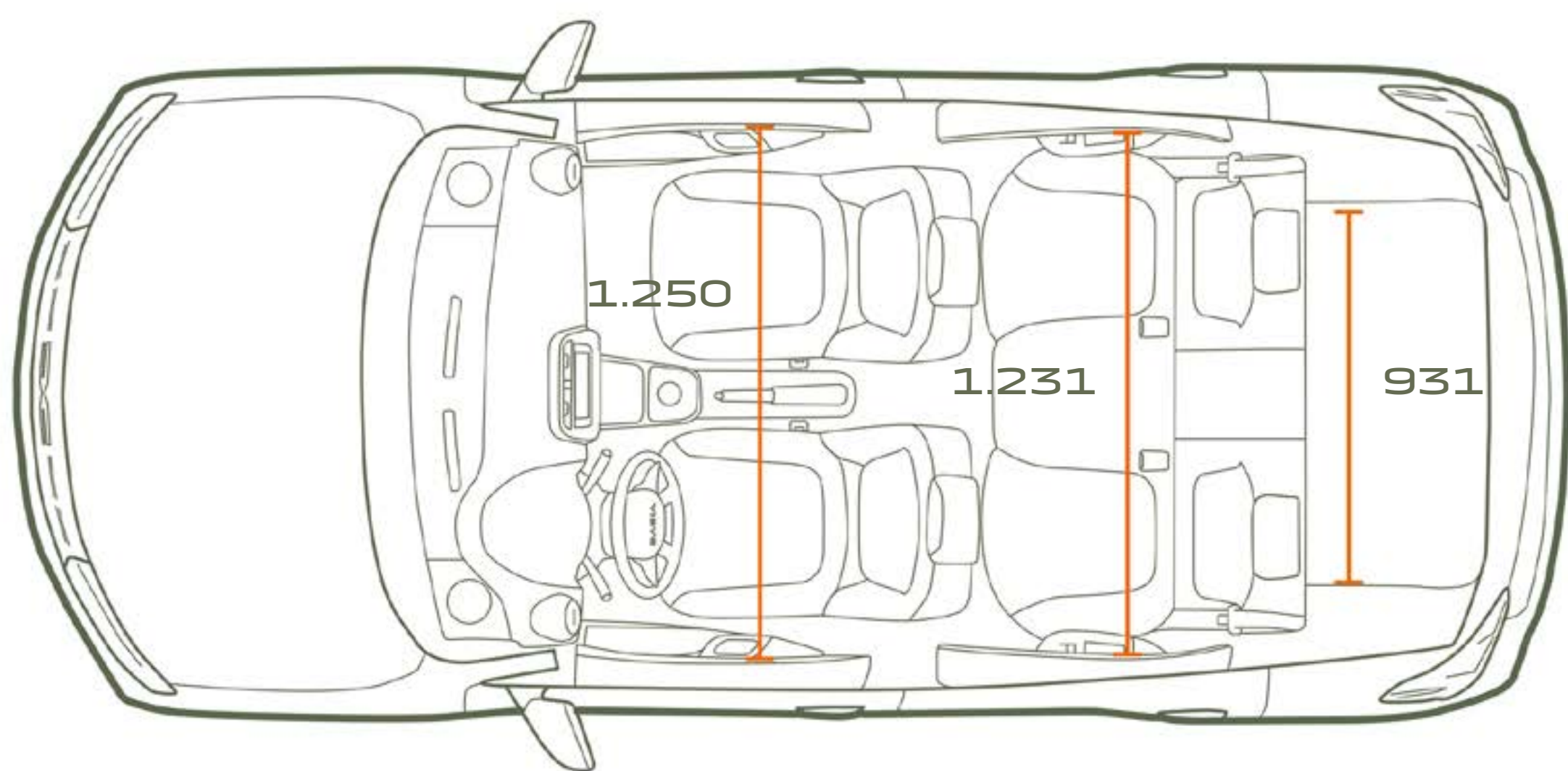
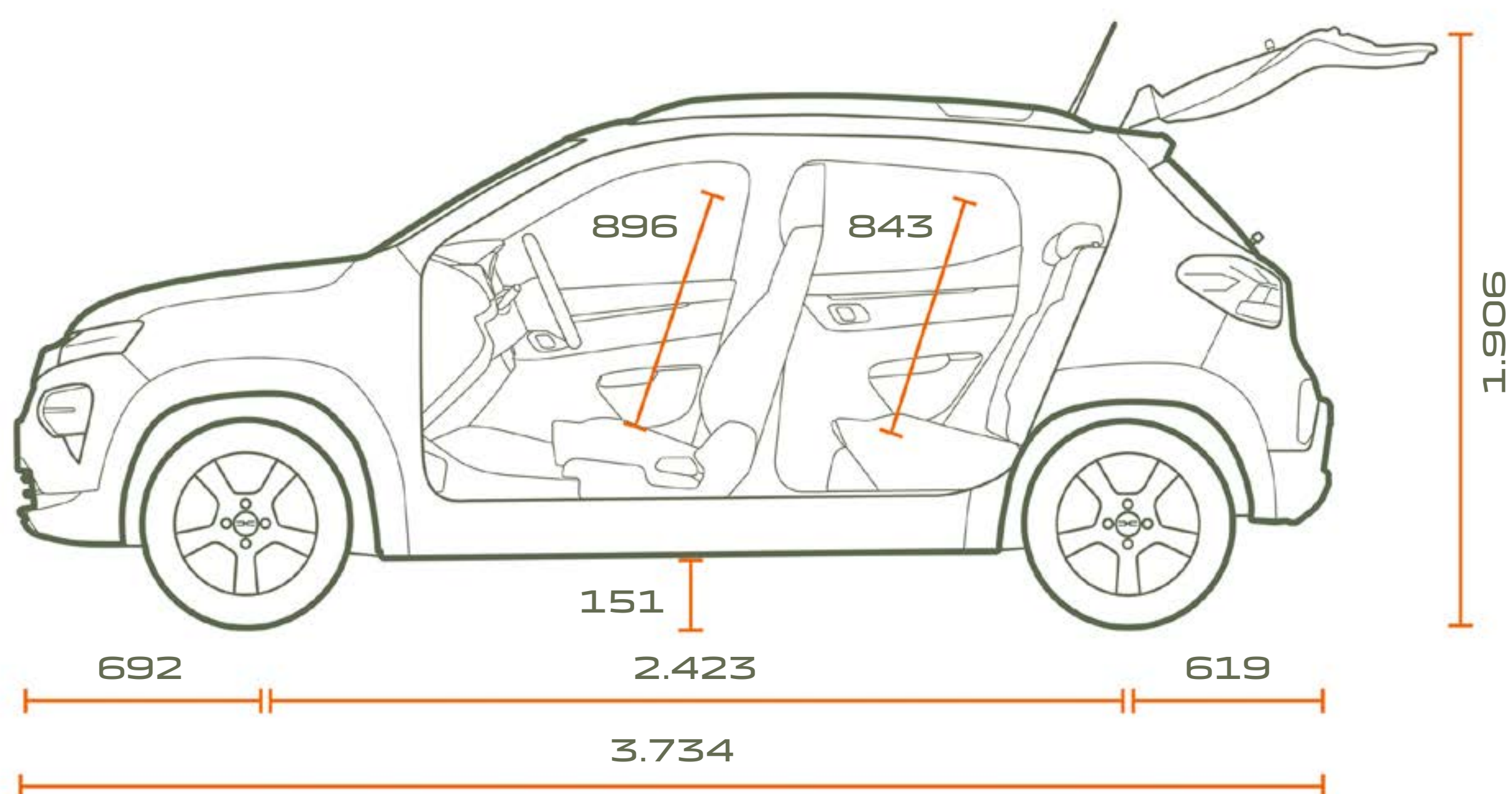
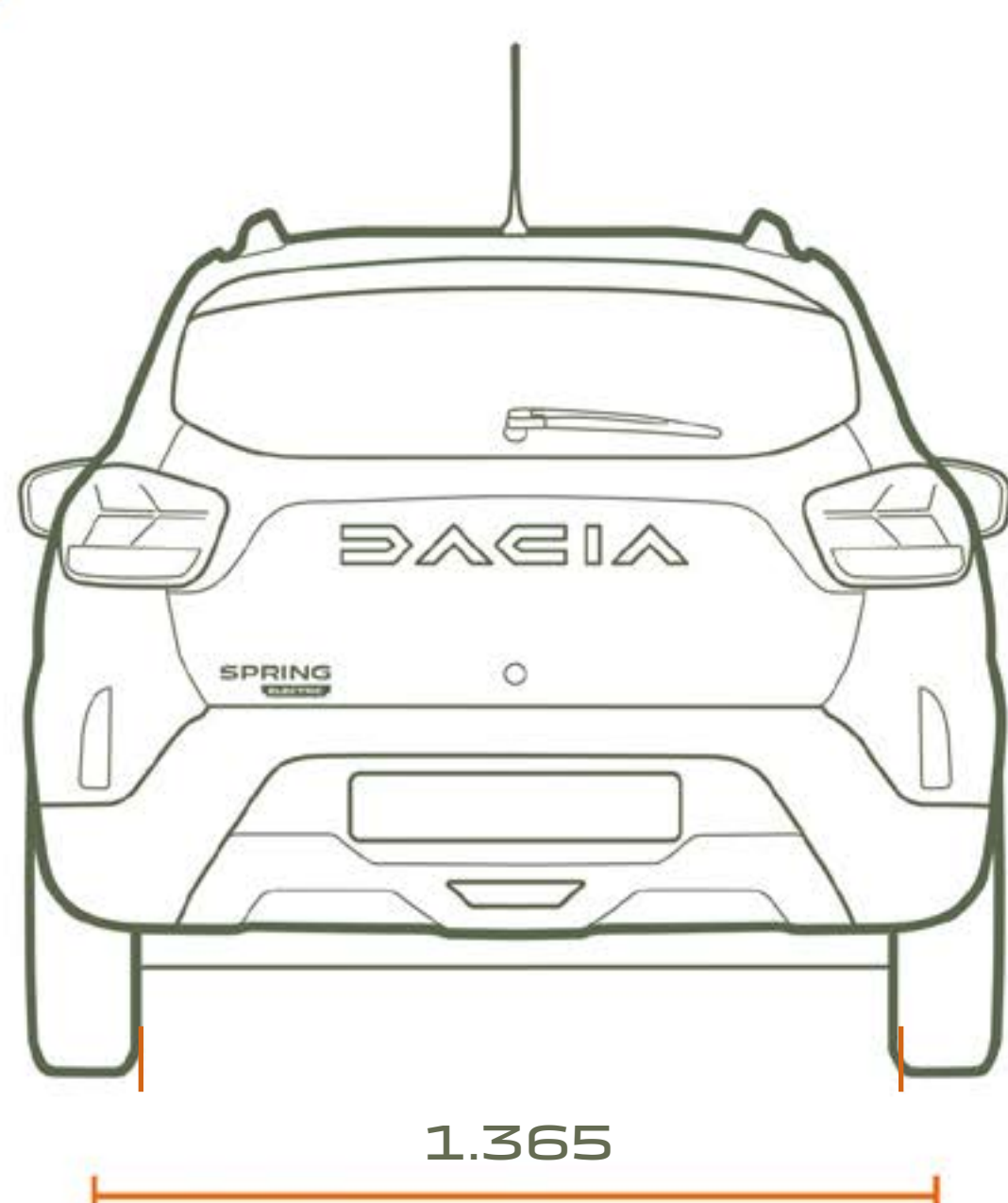
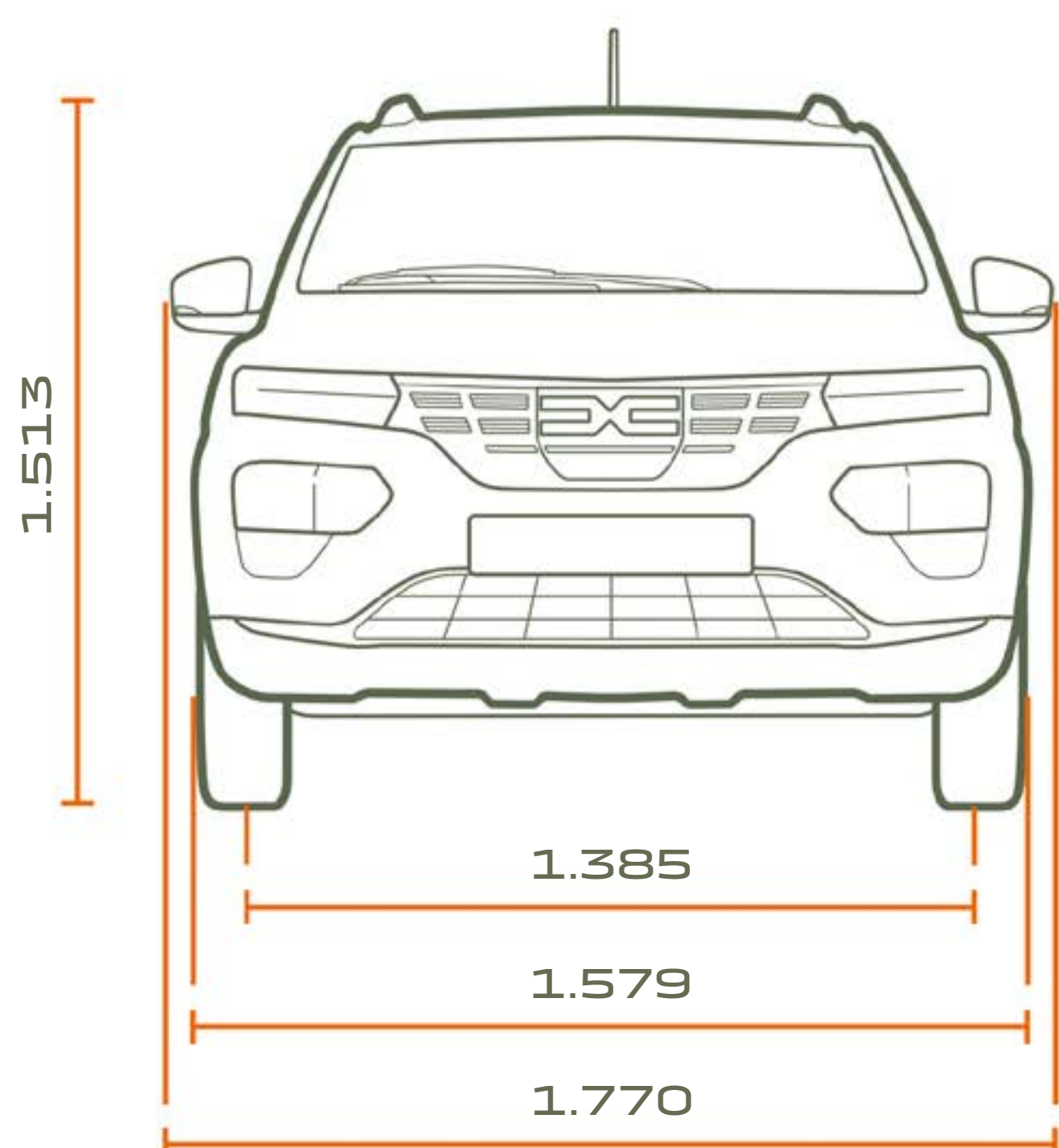

ΧΩΡΟΣ ΑΠΟΣΚΕΥΩΝ (DM³-VDA)

Με πίσω κάθισμα σε κανονική θέση

290

Με αναδιπλωμένο πίσω κάθισμα

620

ΕΝΑ ΜΟΝΑΔΙΚΟ SUCCESS STORY

Στη Dacia, προσφέρουμε πρακτικά και ξεχωριστά αυτοκίνητα, απόλυτα προσαρμοσμένα στις ανάγκες της αγοράς του σήμερα. Τα μοντέλα μας έχουν δυναμική σχεδίαση και είναι εξοπλισμένα με τις πιο αξιόπιστες και εγκεκριμένες τεχνολογίες. Μέσα σε μόλις δεκαπέντε χρόνια, επαναπροσδιορίσαμε τον σχεδιασμό ενός αυτοκινήτου και δημιουργήσαμε μια νέα πρόταση στην αγορά.



ΑΣ ΠΑΜΕ ΕΝΑ ΒΗΜΑ ΠΙΟ ΜΑΚΡΙΑ

ΚΛΕΙΣΤΕ ΕΝΑ TEST DRIVE

ΒΡΕΙΤΕ ΕΝΑΝ ΑΝΤΙΠΡΟΣΩΠΟ



Μεταβείτε στην σελίδα της DACIA στο Facebook



Μεταβείτε στην σελίδα της DACIA στο Instagram

Αυτή η έκδοση προβλέπεται να είναι απόλυτα ακριβής και ενημερωμένη ως προς το περιεχόμενο και την παρουσίασή της, κατά την ημερομηνία της κυκλοφορίας της. Αυτό το έντυπο έχει καταρτιστεί με βάση τα πρωτότυπα ή πειραματικά μοντέλα. Στα πλαίσια συνεχούς αναβάθμισης των προϊόντων της η Dacia διατηρεί το δικαίωμα ανά πάσα στιγμή να τροποποιήσει τις προδιαγραφές, τα αυτοκίνητα και τον εξοπλισμό που περιλαμβάνονται και περιγράφονται σε αυτό το έντυπο. Οι τροποποιήσεις αυτές γνωστοποιούνται στους διανομείς της Dacia το συντομότερο δυνατό. Ανάλογα με την αγορά στην οποία απευθύνεται το προϊόν, οι εκδόσεις των μοντέλων μπορεί να παρουσιάζουν διαφορές και ορισμένα στοιχεία εξοπλισμού να μην είναι διαθέσιμα (ως βασικός ή προαιρετικός εξοπλισμός ή αξεσουάρ). Παρακαλούμε να συμβουλευτείτε τον διανομέα της επιλογής σας για τις πιο πρόσφατες πληροφορίες. Για τεχνικούς λόγους που αφορούν την εκτύπωση, τα χρώματα που παρουσιάζονται στο παρόν έντυπο μπορεί να διαφέρουν σε μικρό βαθμό από τα πραγματικά χρώματα του αυτοκινήτου ή τα υλικά του εσωτερικού χώρου. Τα πνευματικά δικαιώματα αποτελούν αποκλειστική ιδιοκτησία της εταιρείας. Απαγορεύεται η αναπαραγωγή της παρούσας έκδοσης, στο σύνολό της ή οποιουδήποτε μέρους της σε οποιαδήποτε μορφή και με οποιονδήποτε τρόπο χωρίς προηγούμενη γραπτή έγκριση της Dacia.

ΦΩΤΟΓΡΑΦΙΕΣ: BAM, A. BERNIER, Getty Images, Stutterstock, © RENAULT MARKETING 3D-COMMERCE – S1E0923 – ΣΕΠΤΕΜΒΡΙΟΣ 2023
ΠΡΟΣΑΡΜΟΓΗ ΣΤΑ ΕΛΛΗΝΙΚΑ GENCO POWER AE

5 Χρόνια*
ΕΓΓΥΗΣΗ
ή 100.000χλμ.

*3 χρόνια εργοστασιακή εγγύηση + 2 χρόνια δυνατότητα επέκτασης εργοστασιακής εγγύησης ή 100.000χλμ (όποιο συμβεί πρώτο).