

DACIA

NEO
DACIA DUSTER







ΑΠΟΔΡΑΣΗ & ΠΕΡΙΠΕΤΕΙΑ



ΠΙΟ DUSTER ΑΠΟ ΠΟΤΕ!

Το νέο Dacia DUSTER με το ξεχωριστό του στυλ και τη δυναμική του σχεδίαση, αποδεικνύει ότι είναι ο ορισμός του αυθεντικού SUV. Οι νέες ζάντες αλουμινίου, τα LED φώτα σε σχήμα "Y" και η επανασχεδιασμένη μάσκα εμπρός, που συμβάλλει στη μείωση των εκπομπών CO₂, σφραγίζουν το δυναμικό χαρακτήρα του.

Τώρα περισσότερο από ποτέ, το νέο Dacia DUSTER, σας προ(σ)καλεί να απολαύσετε μια νέα εμπειρία οδήγησης και να ζήσετε νέες περιπέτειες.



ΦΩΤΑ LED ΣΕ ΣΧΗΜΑ "Y"



ΕΠΑΝΑΣΧΕΔΙΑΣΜΕΝΗ ΕΜΠΡΟΣ ΜΑΣΚΑ

ΟΔΗΓΗΣΗ ΧΩΡΙΣ ΣΥΜΒΙΒΑΣΜΟΥΣ

Νιώστε ελεύθεροι να κινηθείτε σε όποιο δρόμο θέλετε χάρη στις δυνατότητες του νέου Dacia DUSTER. Η αυξημένη απόσταση από το έδαφος, η κίνηση στους 4 τροχούς* και τα συστήματα Hill Start Assist και Hill Descent Control εγγυώνται μια άνετη και ασφαλή διαδρομή.

Τώρα όλοι οι ορίζοντες ανοίγονται μπροστά σας και μια νέα εμπειρία οδήγησης σας περιμένει. Το νέο Dacia DUSTER ήρθε για να αποκτήσει μια θέση στην καθημερινότητά σας και να γίνει ο απόλυτος σύμμαχος εντός και εκτός πόλης.

*Αποκλειστικά με τον κινητήρα 1.5 BluedCi 115hp 4x4



OFF-ROAD ΔΙΑΔΡΟΜΕΣ



ΟΘΟΝΗ 8"



ΣΥΣΤΗΜΑ 4X4



EXTREME, ΜΙΑ ΕΜΦΑΝΙΣΗ ΑΚΟΜΑ ΠΕΡΙΣΣΟΤΕΡΟ DUSTER ΑΠΟ ΠΟΤΕ!

Η έκδοση EXTREME είναι εύκολα αναγνωρίσιμη χάρη στις λεπτομέρειες που την κάνουν ξεχωριστή: Καφέ Correg διακοσμητικά σε καλύμματα εξωτερικών καθρεπτών, στο λογότυπο Dacia στα εμπρός φτερά, στην γραμματοσειρά Dacia της πόρτας χώρου αποσκευών, στις αρθρωτές ράγες οροφής και στα καπάκια των τροχών. Αποπνέει μια διάθεση για περιπέτεια που προέρχεται από την ιδιαίτερη εμφάνιση της έκδοσης EXTREME.

Στο εσωτερικό τα μαρσιπέ των θυρών σας καλωσορίζουν και σας προϊδεάζουν για τις λεπτομέρειες που θα συναντήσετε στην έκδοση EXTREME. Καφέ Correg διακοσμητικά σε αεραγωγούς, στην βάση του επιλογέα ταχυτήτων και στις ραφές εσωτερικού. Ειδικές υφασμάτινες επενδύσεις καθισμάτων με λογότυπο Dacia και πλαστική επιστρωση MicroCloud, ώστε να είναι ικανά να καθαριστούν εύκολα, σχεδιασμένα να ανταπεξέλθουν σε κάθε είδους περιπέτεια.



ΚΑΦΕ CORPER ΚΑΛΥΜΜΑΤΑ ΚΑΘΡΕΠΤΩΝ



ΜΑΥΡΕΣ ΖΑΝΤΕΣ ΑΛΟΥΜΙΝΙΟΥ ΣΕ ΣΧΕΔΙΑΣΜΟ EXTREME



ΚΑΦΕ CORPER ΓΡΑΜΜΑΤΟΣΕΙΡΑ DACIA ΣΤΗΝ ΠΟΡΤΑ ΧΩΡΟΥ ΑΠΟΣΚΕΥΩΝ



**ΜΑΖΙ ΚΑΙ
ΣΤΗΝ ΠΟΛΗ**







ΕΥΕΛΙΞΙΑ ΜΕΣΑ ΣΤΗΝ ΠΟΛΗ

Επειδή η περιπέτεια ξεκινά μόλις βγείτε από το σπίτι, το νέο Dacia DUSTER προσαρμόζεται απόλυτα στο περιβάλλον της πόλης. Χάρη στο ηλεκτρικό σύστημα διεύθυνσης, την προειδοποίηση τυφλού σημείου και το αυτόματο κιβώτιο ταχυτήτων EDC, η οδήγηση δεν ήταν ποτέ τόσο ευχάριστη. Επίσης υπάρχει δυνατότητα επιλογής ανάμεσα σε 3 τύπους κινητήρων (βενζίνη, πετρέλαιο, LPG) προκειμένου να ικανοποιείται κάθε ανάγκη.



ΑΥΤΟΜΑΤΟ ΚΙΒΩΤΙΟ EDC



ΥΠΟΒΡΑΧΙΟΝΙΟ ΜΕ ΑΠΟΘΗΚΕΥΤΙΚΟ ΧΩΡΟ

Η ΤΕΧΝΟΛΟΓΙΑ ΣΤΗΝ ΥΠΗΡΕΣΙΑ ΤΩΝ ΕΠΙΒΑΤΩΝ

Η άνεση είναι ένα ακόμα πλεονέκτημα που προσφέρει το νέο Dacia DUSTER. Οι υψηλής ποιότητας επενδύσεις καθισμάτων, η δερμάτινη επένδυση του τιμονιού και του λεβιέ ταχυτήτων καθώς και το συρόμενο κεντρικό υποβραχιόνιο με χώρο αποθήκευσης και 2 θύρες USB αναβαθμίζουν την οδηγική εμπειρία.

Επιπλέον η οθόνη αφής 8" που ενσωματώνει τις λειτουργίες του navigation και του mirroring μέσω Android Auto* και Apple CarPlay* σας δίνει τη δυνατότητα να είστε πάντα δικτυωμένοι.

*Το Android Auto™ είναι κατοχυρωμένο σήμα της Google Inc. Το Apple CarPlay™ είναι κατοχυρωμένο σήμα της Apple Inc. Διαθέσιμα ανάλογα με την αγορά κάθε χώρας.



ΑΡΙΣΤΗ ΕΡΓΟΝΟΜΙΑ



ΝΕΕΣ ΕΠΕΝΔΥΣΕΙΣ ΚΑΘΙΣΜΑΤΩΝ



NAVIGATION & MIRRORING





ΑΠΕΡΙΟΡΙΣΤΟΣ ΧΩΡΟΣ ΓΙΑ ΝΑ ΜΗ ΛΕΙΨΕΙ ΤΙΠΟΤΑ

Με 478 λίτρα χωρητικότητα πορτμπαγκάζ, δεν θα ανησυχείτε πια για το τι θα πάρετε μαζί σας. Μετακινηθείτε χωρίς περιορισμούς, έχοντας μαζί σας ό,τι θεωρείτε απαραίτητο.

Τα πίσω καθίσματα αναδιπλώνονται, προσφέροντας σας έναν αποθηκευτικό χώρο 1.623 λίτρων, ικανό να καλύψει κάθε σας απαίτηση. Το νέο Dacia DUSTER, αποδεικνύει πως οι ανάγκες των επιβατών, έχουν πάντα προτεραιότητα.



478 ΛΙΤΡΑ ΧΩΡΗΤΙΚΟΤΗΤΑ ΠΟΡΤΜΠΑΓΚΑΖ



ΑΝΑΔΙΠΛΟΥΜΕΝΑ ΠΙΣΩ ΚΑΘΙΣΜΑΤΑ

ΑΣΦΑΛΕΙΑ ΣΕ ΚΑΘΕ ΔΙΑΔΡΟΜΗ

Το νέο Dacia DUSTER δεν κάνει κανένα συμβιβασμό στο θέμα της ασφάλειας των επιβατών. Γι αυτό το λόγο προσφέρει συστήματα ασφαλείας που δημιουργούν σιγουριά απέναντι σε κάθε απρόοπτο.



ΚΑΜΕΡΑ ΠΕΡΙΜΕΤΡΙΚΗΣ ΘΕΑΣΗΣ



ΣΥΣΤΗΜΑ ΕΛΕΓΧΟΜΕΝΗΣ ΚΑΤΑΒΑΣΗΣ
(διαθέσιμο στις εκδόσεις με κινητήρα 4x4)



ΠΡΟΕΙΔΟΠΟΙΗΣΗ ΤΥΦΛΟΥ ΣΗΜΕΙΟΥ



Υποβοήθηση Εκκίνησης
σε Οδόστρωμα με Κλίση



Προειδοποίηση Τυφλού Σημείου



Ρυθμιστής Ταχύτητας



Πίσω Αισθητήρες
Παρκαρίσματος

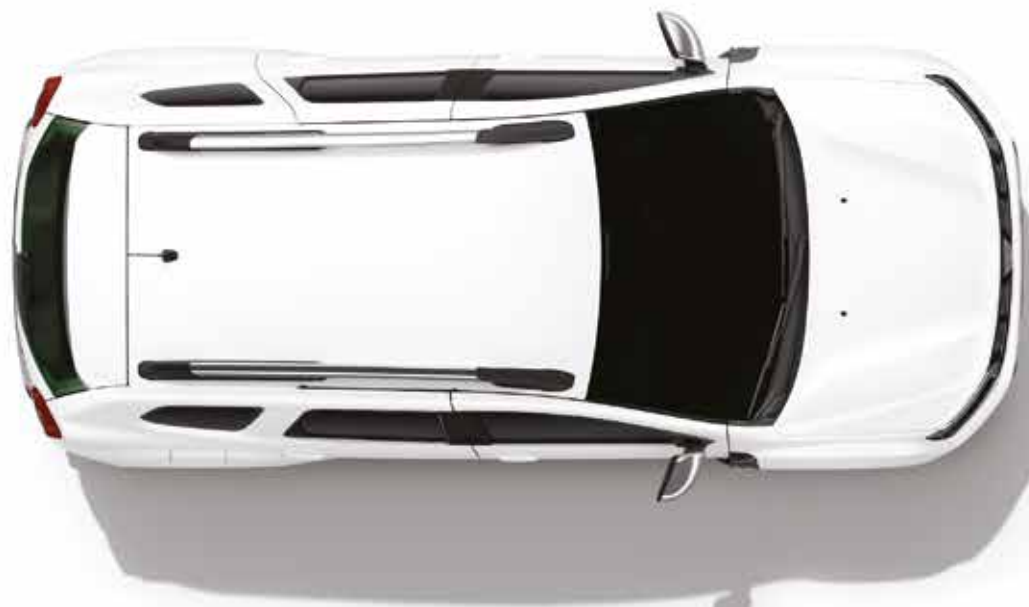

ABS + AFU



Κάμερα Οπισθοτορίας



Σύστημα Ελεγχόμενης Κατάβασης



Κάμερα Περιμετρικής Θέασης



Περιοριστής Ταχύτητας

DACIA DUSTER

ΧΡΩΜΑΤΟΛΟΓΙΟ



Πράσινο Khaki (OV KQM)



Πορτοκαλί Arizona (TE ENZ)*



Λευκό Glacier (OV 369)



Γκρι Comet (TE KNA)



Μαύρο Nacre (TE 676)



Γκρι Urban (OV KPW)



Πράσινο Cedar (TE DQK)**

OV: Μη μεταλλικό χρώμα

TE: Μεταλλικό χρώμα

* Μη διαθέσιμο στο EXTREME

** Μόνο διαθέσιμο στο EXTREME

DACIA DUSTER
ΔΙΑΣΤΑΣΕΙΣ

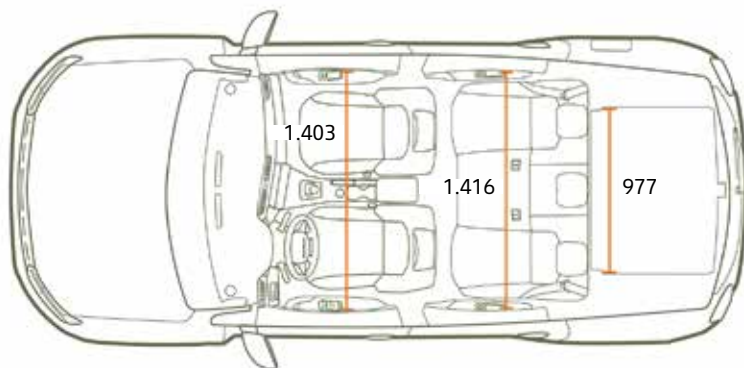
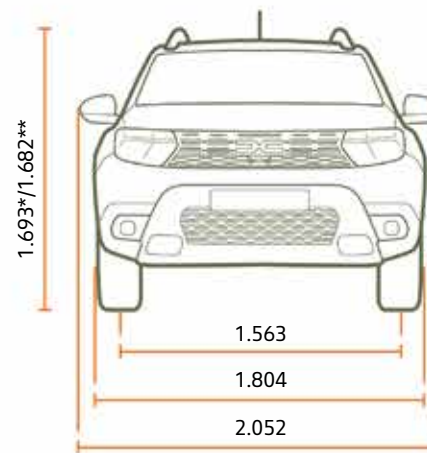
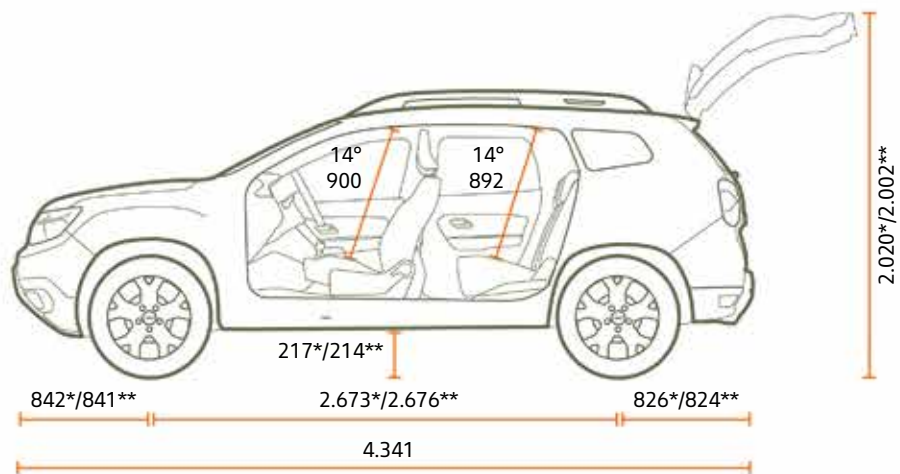

ΧΩΡΗΤΙΚΟΤΗΤΑ ΠΟΡΤΜΠΑΓΚΑΣ (lt)	2WD	4WD
Χωρητικότητα κάτω από την εταζέρα	478	414
Μέγιστη χωρητικότητα (με αναδιπλούμενα τα πίσω καθίσματα και μέχρι την οροφή)	1.623	1.559

*Έκδοση 4x2 **Έκδοση 4x4
Διαστάσεις σε mm.

ΤΕΧΝΙΚΑ ΧΑΡΑΚΤΗΡΙΣΤΙΚΑ

	TCe 130 4x2	TCe 150 EDC 4x2	TCe 100 LPG 4x2	Blue dCi 115 4x2	Blue dCi 115 4x4
ΚΙΝΗΤΗΡΑΣ					
Καύσιμο	Βενζίνη	Βενζίνη	Βενζίνη και LPG	Diesel	Diesel
Προδιαγραφές εκπομπών ρύπων	Euro6 D-Full	Euro6 D-Full	Euro6 D-Full	Euro6 D-Full	Euro6 D-Final
Πρωτόκολλο έγκρισης τύπου	WLTP	WLTP	WLTP	WLTP	WLTP
Σύστημα αντιρρυπαντικής τεχνολογίας	Καταλύτης και GPF	Καταλύτης και GPF	Καταλύτης και GPF	SCR+SCR	SCR+SCR
Διάμετρος x Διαδρομή (mm)	72,2 x 81,4	72,2 x 81,4	72,2 x 81,34	76 x 80,5	76 x 80,5
Τύπος κινητήρα/ψεκασμού	Turbo/Άμεσος ψεκασμός	Turbo/Άμεσος ψεκασμός	Turbo/Έμμεσος ψεκασμός πολλαπλών σημείων	Turbo/Άμεσος ψεκασμός	Turbo/Άμεσος ψεκασμός
Κυβισμός (cm ³)	1.332	1.332	999	1.461	1.461
Αριθμός κυλίνδρων/βαλβίδων	4/16	4/16	3/12	4/8	4/8
Μέγιστη ισχύς kW (hp)/σ.α.λ.	96 (130)/4.500 - 6.000	110 (150)/5.250 - 6.000	67 (91)/4.400 - 4.900 (Βενζίνη) 74 (100)/4.600 - 5.000 (LPG)	85 (115)/3.750	84 (114)/3.750
Μέγιστη ροπή Nm/σ.α.λ.	240/1.600 - 3.500	250/1.700 - 3.250	160/2.200 - 3.750 (Βενζίνη) 170/2.000 - 3.500 (LPG)	260/1.750	260/1.750
Χρονισμός	Καδένα	Καδένα	Καδένα	Ιμάντας	Ιμάντας
Λειτουργία Eco	Ναι	Ναι	Ναι	Ναι	Ναι

ΚΙΒΩΤΙΟ ΤΑΧΥΤΗΤΩΝ

Τύπος-αριθμ. σχέσεων	Μηχανικό/6	DCT/6	Μηχανικό/6	Μηχανικό/6	Μηχανικό/6
----------------------	------------	-------	------------	------------	------------

ΣΥΣΤΗΜΑ ΔΙΕΥΘΥΝΣΗΣ

Τύπος	Με ηλεκτρική υποβοήθηση	Με ηλεκτρική υποβοήθηση	Με ηλεκτρική υποβοήθηση	Με ηλεκτρική υποβοήθηση	Με ηλεκτρική υποβοήθηση
Κύκλος στροφής μεταξύ πεζοδρομίων (m)	10,72	10,72	10,72	10,72	10,72
Στροφές τιμονιού από τέρμα σε τέρμα	3,088	3,088	3,088	3,088	3,088
Εμπρός άξονας	Τύπου McPherson	Τύπου McPherson	Τύπου McPherson	Τύπου McPherson	Τύπου McPherson
Πίσω άξονας	Ημιάκαμπτος άξονας	Ημιάκαμπτος άξονας	Ημιάκαμπτος άξονας	Ημιάκαμπτος άξονας	Τύπου McPherson

ΣΥΣΤΗΜΑ ΠΕΔΗΣΗΣ

Εμπρός	Αεριζόμενοι Δίσκοι 280x24	Αεριζόμενοι Δίσκοι 280x24	Αεριζόμενοι Δίσκοι 280x24	Αεριζόμενοι Δίσκοι 280x24	Αεριζόμενοι Δίσκοι 280x24
Πίσω	Ταμπούρα 9"	Ταμπούρα 9"	Ταμπούρα 9"	Ταμπούρα 9"	Ταμπούρα 9"
Σύστημα υποβοήθησης πέδησης σε κατάσταση ανάγκης	Ναι	Ναι	Ναι	Ναι	Ναι
Σύστημα ελέγχου σταθερότητας-ESC	Ναι	Ναι	Ναι	Ναι	Ναι

ΕΠΙΔΟΣΕΙΣ

Μέγιστη ταχύτητα (Km/h)	193	199	166 (Βενζίνη) - 168 (LPG)	183	175
Επιτάχυνση 0-100 Km/h (s)	10,6	9,7	15,1 (Βενζίνη) - 13,8 (LPG)	10,2	10,2
Ενδιάμεσες επιταχύνσεις: 80-120 km/h (s) (4η/5η/6η)	7,9/10,7	7,7	11,3/15,2 (Βενζίνη) - 10,7/12,9 (LPG)	8,7/11,6	9,9/13,7
1000m από στάση (s)	31,6	31,4	37,9 (Βενζίνη) - 36,2 (LPG)	32,2	33,2

ΚΑΤΑΝΑΛΩΣΗ & ΕΚΠΟΜΠΕΣ ΡΥΠΩΝ⁽¹⁾ (Ευρωπαϊκός κανονισμός 2018/1832 ΕΕ)

Πρωτόκολλο έγκρισης τύπου		WLTP	WLTP	WLTP	WLTP
CO ₂ (g/km)	141 - 146	141	142 - 147 (Βενζίνη) - 126 - 131 (LPG)	126 - 132	138 - 139
Χαμηλή φάση	7,3 - 7,7	N/A	7,5 - 8,0 (Βενζίνη) - 9,6 - 9,9 (LPG)	5,3 - 5,7	N/A
Μεσαία φάση	5,8 - 6,0	N/A	5,8 - 6,1 (Βενζίνη) - 7,4 - 7,7 (LPG)	4,5 - 4,8	N/A
Υψηλή φάση	5,4 - 5,6	N/A	5,4 - 5,6 (Βενζίνη) - 7,1 - 7,3 (LPG)	4,3 - 4,4	N/A
Πολύ υψηλή φάση	6,8 - 7,0	N/A	6,9 - 7,1 (Βενζίνη) - 8,9 - 9,3 (LPG)	5,3 - 5,5	N/A
Μικτή φάση	6,2 - 6,5	6,2	6,3 - 6,5 (Βενζίνη) - 8,1 - 8,5 (LPG)	4,8 - 5,0	5,3

ΧΩΡΗΤΙΚΟΤΗΤΑ ΔΟΧΕΙΟΥ ΚΑΥΣΙΜΟΥ

Ρεζερβουάρ καυσίμου/πρόσθετου υγρού (lt)	50	50	50/49 (LPG)	50/15,1 (AdBlue)	50/15,1 (AdBlue)
--	----	----	-------------	------------------	------------------

ΒΑΡΗ (kg)

Βάρος κενού χωρίς προαιρετικό εξοπλισμό (ελάχιστο/μέγιστο)	1.242	1.263	1.258/1.311	1.326/1.395	1.415/1.492
Ωφέλιμο φορτίο ελάχιστο/μέγιστο	460/525	450/515	460/504	460/521	460/530
Μέγιστο μικτό βάρος (MMAC)	1.767	1.778	1.771	1.855	1.952
Μέγιστο μικτό βάρος εν κινήσει (MTR)	2.967	2.978	2.971	3.055	3.452
Μέγιστο βάρος ρυμουλκούμενου με φρένα	1.500	1.500	1.500	1.500	1.500
Μέγιστο βάρος ρυμουλκούμενου χωρίς φρένα	655	665	680	710	750
Μέγιστο επιτρεπόμενο φορτίο στην οροφή	80	80	80	80	80

(1) Η κατανάλωση καυσίμου όπως και οι εκπομπές CO₂ έχουν πάρει έγκριση σύμφωνα με μια τυποποιημένη και νομοθετημένη μέθοδο που είναι ίδια για όλους τους κατασκευαστές, επιτρέποντας έτσι τη σύγκριση των αυτοκινήτων μεταξύ τους. Η κατανάλωση κατά τη χρήση εξαρτάται από τις συνθήκες χρήσης του αυτοκινήτου, τον εξοπλισμό του και τον τρόπο οδήγησης.

ESSENTIAL



ΑΣΦΑΛΕΙΑ

- ABS με EBV και AFU
- Ηλεκτρονικός έλεγχος ευστάθειας (ESC) και ASR
- Μετωπικοί αερόσακοι οδηγού-συνοδηγού
- Εμπρός πλευρικοί αερόσακοι για την προστασία του κεφαλιού και του θώρακα
- Αερόσακοι τύπου κουρτίνας
- Ηχητική και οπτική ειδοποίηση ασφάλισης της ζώνης ασφαλείας οδηγού-συνοδηγού
- Υποδοχές Isofix στα δύο πίσω πλαϊνά καθίσματα
- Τροχός αντικατάστασης/Kit επισκευής ελαστικού⁽¹⁾

ΑΝΕΣΗ

- Air Condition
- Ηλεκτρικά παράθυρα εμπρός
- Κεντρικό κλείδωμα με τηλεχειρισμό

ΟΔΗΓΗΣΗ

- Hill Start Assist (Σύστημα υποβοήθησης εκκίνησης σε οδόστρωμα με κλίση)
- Πίσω αισθητήρες παρκαρίσματος
- Cruise Control (Σύστημα διατήρησης σταθερής ταχύτητας)
- Υπολογιστής ταξιδιού
- Ένδειξη προτεινόμενης σχέσης ταχύτητας
- Διακόπτης ECO

ΗΧΟΣΥΣΤΗΜΑ-ΠΟΛΥΜΕΣΑ

- **Plug & Radio:** Ραδιόφωνο, χειριστήρια στο τιμόνι, 4 ηχεία, Bluetooth, Audio streaming, θύρες USB & AUX

ΕΣΩΤΕΡΙΚΟΣ ΣΧΕΔΙΑΣΜΟΣ

- Δερμάτινο τιμόνι
- Χρώμιο στο πλαίσιο των αεραγωγών και στα όργανα του ταμπλό

ΚΑΘΙΣΜΑΤΑ

- Επένδυση καθισμάτων σε ανθρακί απόχρωση
- Εμπρός προσκέφαλα ρυθμιζόμενα σε ύψος
- Τρία πίσω προσκέφαλα
- Τιμόνι ρυθμιζόμενο σε ύψος & πίσω διαιρούμενο κάθισμα 1/3-2/3

ΟΡΑΤΟΤΗΤΑ-ΠΡΟΒΟΛΕΙΣ-ΚΑΘΡΕΠΤΕΣ

- Φώτα ημέρας τεχνολογίας LED
- Προβολείς ομίχλης
- Αισθητήρες φωτεινότητας
- Φιμέ κρύσταλλα
- Πίσω θερμαινόμενο τζάμι

ΕΞΩΤΕΡΙΚΟΣ ΣΧΕΔΙΑΣΜΟΣ

- Χειρολαβές σε μαύρο χρώμα
- Εξωτερικοί καθρέπτες σε μαύρο χρώμα
- Κεντρική κολόνα ενδιάμεσα στα παράθυρα στο χρώμα του αμαξώματος
- Χρώμιο στην εμπρός μάρσκα
- Ράγες οροφής σε μαύρο χρώμα
- Ατσάλινες ζάντες 16"

(1) Οι εκδόσεις με κινητήρα βενζίνης διαθέτουν τροχό αντικατάστασης σε μέγεθος εξοικονόμησης χώρου. Οι εκδόσεις με κινητήρα LPG διαθέτουν kit επισκευής ελαστικού. Οι εκδόσεις με κινητήρα πετρελαίου 4x2 διαθέτουν τροχό αντικατάστασης σε μέγεθος εξοικονόμησης χώρου. Οι εκδόσεις με κινητήρα πετρελαίου 4x4 διαθέτουν τροχό αντικατάστασης κανονικής διάστασης

EXPRESSION (ESSENTIAL+)



ΑΝΕΣΗ

- Ηλεκτρικά παράθυρα εμπρός (οδηγού με λειτουργία one-touch-up/down)
- Ηλεκτρικά παράθυρα πίσω

ΟΔΗΓΗΣΗ

- Hill Descent Control (Σύστημα υποβοήθησης κατάβασης)⁽²⁾

ΗΧΟΣΥΣΤΗΜΑ-ΠΟΛΥΜΕΣΑ

- **Media Display:** Σύστημα πολυμέσων με οθόνη 8". Κατοπτρισμός του smartphone με Apple CarPlay⁽³⁾ ή Android Auto⁽³⁾

ΚΑΘΙΣΜΑΤΑ

- Επένδυση καθισμάτων σε μαύρη απόχρωση
- Κάθισμα οδηγού ρυθμιζόμενο σε ύψος

ΟΡΑΤΟΤΗΤΑ-ΠΡΟΒΟΛΕΙΣ-ΚΑΘΡΕΠΤΕΣ

- Ηλεκτρικά ρυθμιζόμενοι & θερμαινόμενοι καθρέπτες

ΕΞΩΤΕΡΙΚΟΣ ΣΧΕΔΙΑΣΜΟΣ

- Χειρολαβές στο χρώμα του αμαξώματος
- Εξωτερικοί καθρέπτες σε γκρι χρώμα
- Κεντρική κολόνα ενδιάμεσα στα παράθυρα σε μαύρο χρώμα
- Ζάντες αλουμινίου 16"

ΠΡΟΑΙΡΕΤΙΚΟΣ ΕΞΟΠΛΙΣΜΟΣ

- **Pack Media Nav:** Σύστημα πολυμέσων με οθόνη 8". Ευρωπαϊκός χάρτης & Κάμερα οπισθοπορείας

⁽²⁾ Διαθέσιμο μόνο στις εκδόσεις 4x4.

⁽³⁾ Το Android Auto™ είναι κατοχυρωμένο σήμα της Google Inc. Το Apple CarPlay™ είναι κατοχυρωμένο σήμα της Apple Inc. Διαθέσιμα ανάλογα με την αγορά κάθε χώρας.

DACIA DUSTER

ΕΣΩΤΕΡΙΚΗ & ΕΞΩΤΕΡΙΚΗ ΔΙΑΜΟΡΦΩΣΗ

JOURNEY (EXPRESSION+)



ΑΝΕΣΗ

- Αυτόματος κλιματισμός

ΟΔΗΓΗΣΗ

- Blind Spot Warning (BSW) & Multi-view camera με τέσσερις κάμερες θέασης

ΗΧΟΣΥΣΤΗΜΑ-ΠΟΛΥΜΕΣΑ

- **Media Nav:** Σύστημα πολυμέσων με οθόνη 8" και Ευρωπαϊκή χαρτογράφηση

ΚΑΘΙΣΜΑΤΑ

- Επένδυση καθισμάτων σε γκρι απόχρωση
- Κάθισμα οδηγού με ρύθμιση οσφυϊκής χώρας. Κεντρική κονσόλα με συρόμενο υποβραχιόνιο.

ΕΞΩΤΕΡΙΚΟΣ ΣΧΕΔΙΑΣΜΟΣ

- Ηλεκτρικά αναδιπλούμενοι εξωτερικοί καθρέπτες σε γκρι χρώμα
- Αρθρωτές ράγες οροφής
- **Pack Look:** Κάλυμμα εξωτερικών καθρεπτών σε χρώμιο. Ράγες οροφής σε γκρι χρώμα. Ποδιά προφυλακτήρα εμπρός-πίσω σε γκρι απόχρωση. Φιμέ κρύσταλλα
- Ζάντα αλουμινίου 17"

ΠΡΟΑΙΡΕΤΙΚΟΣ ΕΞΟΠΛΙΣΜΟΣ

- Σύστημα εισόδου χωρίς κλειδί & 2 θύρες USB στο κεντρικό υποβραχιόνιο για τους πίσω επιβάτες

EXTREME (JOURNEY+)



ΑΝΕΣΗ

- Σύστημα εισόδου χωρίς κλειδί
- 2x USB για φόρτιση στο κεντρικό υποβραχιόνιο για τους πίσω επιβάτες

ΕΞΩΤΕΡΙΚΟΣ ΣΧΕΔΙΑΣΜΟΣ

- Καφέ Correr διακοσμητικό στους αεραγωγούς
- Καφέ Correr στην βάση του επιλογέα ταχυτήτων
- Καφέ Correr ραφές εσωτερικού
- Ειδικές υφασμάτινες επενδύσεις καθισμάτων με λογότυπο "Dacia"
- Μαρσιπιέ θυρών με ειδικό σχεδιασμό

ΕΞΩΤΕΡΙΚΟΣ ΣΧΕΔΙΑΣΜΟΣ

- Κεραία τύπου πτερύγιο καρχαρία
- Καφέ Correr λογότυπο "Duster" στις αρθρωτές ράγες οροφής
- Καφέ Correr καλύμματα καθρεπτών
- Κολόνα-B με ειδικό σχεδιασμό
- Καφέ Correr λογότυπο "Dacia" στα εμπρός φτερά
- Προστασία εξωτερικά από τον θόλο των φτερών
- Μαύρες ζάντες αλουμινίου 17"
- Καφέ Correr λογότυπο "Dacia" στα καπάκια των τροχών
- Καφέ Correr γραμματοσειρά "Dacia" στην πόρτα του χώρου αποσκευών

Σημείωση: δεν διατίθεται προαιρετικός εξοπλισμός για την έκδοση EXTREME

Οδηγήστε, ταξιδεψτε, απολαύστε...

ΑΥΤΟ ΕΙΝΑΙ ΤΟ ΠΝΕΥΜΑ ΤΗΣ DACIA!



DACIA DUSTER

ΑΞΕΣΟΥΑΡ

1. ΠΛΑΪΝΑ ΣΚΑΛΟΠΑΤΙΑ

Αποδράστε από τα συνηθισμένα και χαρίστε στον εαυτό σας την αίσθηση της περιπέτειας. Τα πλαϊνά σκαλοπάτια διευκολύνουν την πρόσβασή σας στο όχημα και στην οροφή του.

2. ΔΙΑΚΟΣΜΗΤΙΚΑ ΑΥΤΟΚΟΛΛΗΤΑ

Δώστε μια ξεχωριστή πινελιά στο DUSTER σας, χάρη στα ειδικά σχεδιασμένα αυτοκόλλητα.

3. ΚΕΡΑΙΑ ΣΕ ΣΧΗΜΑ "ΠΤΕΡΥΓΙΟΥ ΚΑΡΧΑΡΙΑ"

Δώστε μια εκλεπτυσμένη όψη στο DUSTER σας, με την κεραία σε σχήμα "πτερυγίου καρχαρία" η οποία ταιριάζει απόλυτα με τις γραμμές του αυτοκινήτου.

4. ΧΡΩΜΙΩΜΕΝΕΣ ΕΜΠΡΟΣ ΚΑΙ ΠΛΑΪΝΕΣ ΔΙΑΚΟΣΜΗΤΙΚΕΣ ΜΠΑΡΕΣ

Το αξεσουάρ αυτό ενισχύει τον ατίθασο χαρακτήρα του DUSTER και παράλληλα προσδίδει στυλ.

5. ΦΟΡΗΤΗ ΒΑΣΗ SMARTPHONE ΜΕ ΜΑΓΝΗΤΗ

Χρησιμοποιήστε το smartphone σας με ασφάλεια. Χάρη στο μαγνήτη που διαθέτει μπορείτε να στερεώσετε το smartphone σας στον αεραγωγό του αυτοκινήτου. Η βάση μπορεί εύκολα να αφαιρεθεί και να μεταφερθεί από ένα όχημα σε κάποιο άλλο.

6. ΜΑΡΣΠΙΕ ΠΟΡΤΩΝ

Προστατέψτε με στυλ και φινέτσα το κάτω μέρος των θυρών του DUSTER σας από φθορές.



1.



2.



3.



4.



5.



6.



7. ΤΑΠΕΤΟ ΚΑΟΥΤΣΟΥΚ ΧΩΡΟΥ ΑΠΟΣΚΕΥΩΝ

Ιδανικό για τη μεταφορά διαφόρων προϊόντων, και ιδίως αντικειμένων που λερώνουν. Προστατεύει αποτελεσματικά την εργοστασιακή μοκέτα. Εφαρμόζει τέλεια στο σχήμα του χώρου αποσκευών.



8. ΤΑΠΕΤΑ ΚΑΟΥΤΣΟΥΚ

Αδιάβροχα και εύκολα στο καθάρισμα, προστατεύουν το εσωτερικό ενώ παράλληλα επεκτείνουν τη διάρκεια ζωής του.

9. ΠΛΑΪΝΑ ΠΡΟΣΤΑΤΕΥΤΙΚΑ ΠΟΡΤΩΝ:

Προστατέψτε το DUSTER σας από τα μικροχτυπήματα των καθημερινών μετακινήσεων, τονίζοντας ταυτόχρονα το μύωδη χαρακτήρα του.

10. ΜΠΑΡΕΣ ΟΡΟΦΗΣ ΓΙΑ ΔΙΑΜΗΚΕΙΣ ΜΠΑΡΕΣ:

Γρήγορη και εύκολη τοποθέτηση, ιδανικές για την τοποθέτηση βάσης μεταφοράς ποδηλάτων, εξοπλισμού σκι και μαπαγκαζιέρας.



11. ΥΠΟΒΡΑΧΙΟΝΙΟ Σ ΠΟΤΗΡΟΘΗΚΕΣ

Βελτιώστε την άνεσή σας κατά τη διάρκεια του ταξιδιού και αναβαθμίστε την οδηγική σας εμπειρία.

12. ΒΑΣΗ ΜΕΤΑΦΟΡΑΣ ΠΟΔΗΛΑΤΩΝ

Μεταφέρετε τα ποδήλατά σας σε κάθε εκδρομή. Η βάση είναι εύκολη στη χρήση και η τοποθέτηση γίνεται χωρίς εργαλεία.



A large, reddish-brown rock formation, possibly a natural arch or overhang, dominates the right side of the frame. The rock has a rough, textured surface with some vertical fissures. Below the rock, a paved road with a white line runs horizontally across the bottom of the image. The background shows a desert landscape with more rocky hills and sparse vegetation under a cloudy sky. The overall scene is captured from a low angle, likely from a vehicle moving along the road.

TO AYΘENTIKO SUV



5 Χρόνια*

ΕΓΓΥΗΣΗ

ή 100.000χλμ.

Αυτή η έκδοση προβλέπεται να είναι απόλυτα ακριβής και ενημερωμένη ως προς το περιεχόμενο και την παρουσίασή της κατά την ημερομηνία της κυκλοφορίας της. Το παρόν έντυπο έχει καταρτιστεί με βάση τα πρωτότυπα ή πειραματικά μοντέλα. Στο πλαίσιο της πολιτικής συνεχούς βελτίωσης των προϊόντων της η DACIA επιφυλάσσεται του δικαιώματός της να προχωρήσει, ανά πάσα στιγμή, σε τροποποίηση των προδιαγραφών των αυτοκινήτων και των αξεσουάρ που περιγράφονται και παρουσιάζονται στο παρόν έντυπο. Οι εν λόγω τροποποιήσεις κοινοποιούνται στους αντιπροσώπους της DACIA το συντομότερο δυνατό. Ανάλογα με την αγορά στην οποία απευθύνεται το προϊόν, οι εκδόσεις των μοντέλων μπορεί να παρουσιάζουν διαφορές και ορισμένα στοιχεία εξοπλισμού να μην είναι διαθέσιμα (ως βασικός ή προαιρετικός εξοπλισμός ή αξεσουάρ). Για τις πιο πρόσφατες πληροφορίες σχετικά με τα προϊόντα μας, συμβουλευθείτε τον αντιπρόσωπο της DACIA. Για τεχνικούς λόγους που αφορούν στην εκτύπωση, τα χρώματα που παρουσιάζονται στο παρόν έντυπο δύναται να διαφέρουν κάπως από τα πραγματικά χρώματα του αυτοκινήτου ή τα υλικά του εσωτερικού διάκοσμου. Τα πνευματικά δικαιώματα αποτελούν αποκλειστική ιδιοκτησία της εταιρείας. Η αναπαραγωγή μέρους ή του συνόλου της παρούσας έκδοσης σε οποιαδήποτε μορφή και με οποιοδήποτε μέσο απαγορεύεται χωρίς την έγγραφη άδεια της εταιρείας DACIA.

Η Dacia συνιστά 

ΦΩΤΟΓΡΑΦΙΕΣ: MAGROUND ET ADDITIVE, MARC & DAVID, H. PICARD, TWIN GROUP © RENAULT MARKETING 3D-COMMERCE - JD1BNBINR0923 - ΣΕΠΤΕΜΒΡΙΟΣ 2023
ΠΡΟΣΑΡΜΟΓΗ ΣΤΑ ΕΛΛΗΝΙΚΑ GENCO POWER AE

*3 χρόνια εργοστασιακή εγγύηση + 2 χρόνια δυνατότητα επέκτασης εργοστασιακής εγγύησης ή 100.000χλμ (όποιο συμβεί πρώτο).